

# PRODUKTHANDBUCH

LYNX™ MEHRKANAL-DMS-SENSOR  
MIT 4.000-PFUND-TASTE

**MCSG-B-159-4000**





# PRODUKTHANDBUCH

## LYNX™ MEHRKANAL-DMS-SENSOR MIT 4.000-PFUND-TASTE

### MCSG-B-159-4000

#### EINLEITUNG

HAFTUNGSAUSSCHLUSS	V
DATENSCHUTZ	V
WARNHINWEISE	V
ABKÜRZUNGEN	V

#### PRODUKTBESCHREIBUNG

ANWENDUNGEN	1
SENSOREN IN KNOPFFORM	1
SENSOR UND AUSWERFER PIN GRÖSSE	2
AUSWAHLTABELLEN	2
BETRIEB	4
INDIRECT/UNDER PIN	4
DMS-SENSOREN	4
ABMESSUNGEN	5
SENSOR	5
KABELLÄNGEN	5

#### INSTALLATION

INSTALLATIONSÜBERSICHT	8
INSTALLATION DER KLEMMPLATTE (TYPISCH)	8
INSTALLATION DER KLEMMPLATTE (KOPF AN KOPF)	8
EINBAU IN DIE AUSWERFERPLATTE	9
AUSWERFERSTIFTE ABGEWINKELT	9
KONTURIERTE AUSWERFER	9
INSTALLATIONSHINWEISE	10
INSTALLATION DER KLEMMPLATTE (TYPISCH)	10
INSTALLATION DER KLEMMPLATTE (KOPF-ZU-KOPF)	14
DECKPLATTE—KLEMMPLATTENANLAGEN	18

# PRODUKTHANDBUCH

## LYNX™ MEHRKANAL-DMS-SENSOR MIT 4.000-PFUND-TASTE

### MCSG-B-159-4000

#### INSTALLATION(FORTSETZUNG)

EINBAU IN DIE AUSWERFERPLATTE	20
SENSORANSCHLÜSSE TASCHE	23
SENSORKABELKANAL	24
SENSORKABEL RETENTION	25
HOHE TEMPERATUR (MCSG-B-127-125/500/2000-H) SENSOR-KASTEN- INSTALLATION	27
NICHT-STANDARD-INSTALLATIONEN	28
STATISCH (RUHENDE) AUSWERFERSTIFTE	28
STATISCHE (NICHT BEWEGLICHE) EJEKTORSTIFTE	29
MEHRERE AUSWERFERSTIFTE	31
STATISCHE PIN BEISPIEL	32
STATISCHE ÜBERTRAGUNGSSTIFT BEISPIELE	33

#### INSTALLATIONSVALIDIERUNG

SENSORINSTALLATION CHECK—KLEMME PLATTE (TYPISCH) ANLAGEN	35
VORMONTAGE KONTROLLEN	35
POST-MONTAGEPRÜFUNGEN	37
ÜBERPRÜFUNG DER SENSORINSTALLATION—INSTALLATION DER KLEMMPLATTE (KOPF-AN-KOPF)	39
VORMONTAGE KONTROLLEN	39
POST-MONTAGEPRÜFUNGEN	41
SENSORINSTALLATION CHECK—AUSWERFERPLATTE INSTALLATIONEN	43
VORMONTAGE KONTROLLEN	43
POST-MONTAGEPRÜFUNGEN	43
SENSORINSTALLATION CHECK—INSTALLATION STATISCHER STIFTE	44

# PRODUKTHANDBUCH

## LYNX™ MEHRKANAL-DMS-SENSOR MIT 4.000-PFUND-TASTE

### MCSG-B-159-4000

#### INSTANDHALTUNG

REINIGUNG	45
PRÜFEN & KALIBRIEREN	45
TESTEN VON SENSOREN	45
KALIBRIERUNG	46
HÄUFIGE FACTORS AFFECTING SENSOR NEUKALIBRIERUNG	46
GARANTIE	47
RJG, INC. STANDARD-DREIJAHRSGARANTIE	47
PRODUKTHAFTUNGSAUSSCHLUSS	47

#### FEHLERSUCHE

INSTALLATIONSFEHLER	49
AUSWERFERSTIFT AUSGABEN	49
SENSORKOPF PROBLEME	50
GEHÄUSE UND KABELPROBLEME	51
KUNDENDIENST	52

#### VERWANDTE PRODUKTE

LYNX ACHTKANAL-DMS-SENSORPLATTE SG-8 53	53
C-SG/LX8-S-0.5/1M/2M	53
LYNX ACHTKANAL-DMS-SENSORADAPTER MIT WERKZEUG-ID SG/LX8-S-ID	53
ÄHNLICHE PRODUKTE	54
LYNX™ MEHRKANAL DMS SENSOR	54
LYNX EMBEDDED-SENSOREN	54



## EINLEITUNG

Lesen, verstehen und befolgen Sie alle nachfolgenden Anweisungen. Dieses Handbuch muss jederzeit als Nachschlagewerk zur Verfügung stehen.

## HAFTUNGSAUSSCHLUSS

Da RJG, Inc. keine Kontrolle über die mögliche Verwendung dieses Materials durch andere hat, wird keine Garantie dafür übernommen, dass die gleichen Ergebnisse wie die in diesem Dokument beschriebenen erzielt werden. Ebenso wenig garantiert RJG, Inc. die Effektivität oder Sicherheit eines möglichen oder vorgeschlagenen Entwurfs für Bauteile, die hier in Form von Fotos, technischen Zeichnungen und dergleichen dargestellt sind. Jeder Benutzer des Materials oder Entwurfs oder von beidem sollte seine eigenen Tests durchführen, um die Eignung des Materials oder eines beliebigen Materials für den Entwurf sowie die Eignung des Materials, Prozesses und/oder Entwurfs für seine eigene Verwendung festzustellen. Erklärungen in Bezug auf mögliche oder vorgeschlagene Verwendungen der in diesem Dokument beschriebenen Materialien oder Entwürfe sind nicht als eine Lizenz im Rahmen eines RJG-Patents, die eine solche Verwendung abdeckt, oder als Empfehlungen für die Verwendung solcher Materialien oder Entwürfe bei der Verletzung eines Patents auszulegen.

## DATENSCHUTZ

Konzipiert und entwickelt von RJG, Inc. Urheberrechte 2021 RJG, Inc. für Gestaltung, Format und Aufbau des Handbuchs sowie Urheberrecht 2021 RJG, Inc. für Inheldokumentation. Alle

Rechte vorbehalten. In diesem Dokument enthaltene Materialien dürfen nicht von Hand, mechanisch oder auf elektronischem Wege, weder ganz noch teilweise, ohne die ausdrückliche schriftliche Genehmigung von RJG, Inc. kopiert werden. Die Genehmigung wird normalerweise zum Einsatz in Verbindung mit einer konzerninternen Verwendung erteilt, die nicht den ureigensten Interessen von RJG entgegensteht.

## WARNHINWEISE

Die folgenden drei Warnhinweisarten werden nach Bedarf verwendet, um in dem Handbuch präsentierte Informationen weiter zu verdeutlichen oder hervorzuheben:

 **DEFINITION** *Eine Definition oder Klarstellung eines im Text verwendeten Begriffs oder von im Text verwendeten Begriffen.*

 **HINWEIS** *Ein Hinweis liefert zusätzliche Informationen über ein Diskussionsthema.*

 **ACHTUNG** *Der Bediener wird auf Bedingungen hingewiesen, die Sachschäden und/oder Verletzungen von Personen verursachen können.*

## ABKÜRZUNGEN

Durchm.	Durchmesser
Min.	Minimum
Max.	Maximum
R.	Radius





## PRODUKTBESCHREIBUNG

Der Sensor MCSG-B-159-4000 von RJG, Inc. ist ein einkanaliger, digitaler Dehnungsmessstreifen, indirekt (unter dem Stift), 0.625" (15,88 mm) knopfartiger Hohlraumdruck Sensor, der widerstehen kann Kräfte bis zu 4.000 lb. (17,79 kN) und Temperaturen bis 250 °F (120 °C – Standardsensoren) oder 425 °F (220 °C – Hochtemperatursensoren).

Der Knopf-style-Sensor hat eine permanente Leitung, die den Sensorkopf zu dem Sensoranschluss verbindet. Der Sensorstecker ist im Innern der Form und Stecker in die Acht-Kanal MCSG Sensorplatte SG-8 auf der Außenseite der Form untergebracht.

Alle Sensoren sind voll funktionsfähig und richtig mit einer einzigen Kabelverbindung von der Form SG-8 Platte mit dem Acht-Kanal MCSG Sensor Adapter genannt SG/LX8-S-ID und eDART® oder Copiloten® Prozesssteuerung und Kontrollsysteme.

## ANWENDUNGEN

### SENSOREN IN KNOPFFORM

Button-Stil Hohlraumdruck Sensoren sind für Spritzgussanwendungen, in denen die folgenden Bedingungen erfüllt sind geeignet:

- Der Sensor wird hinter einem Auswerfer, einer Klinge oder einem Kernstift installiert.
  - Applied Kunststoffdruck ist hoch genug, um schlechte Sensor-Auflösung, aber niedrig genug, um zu verhindern Sensor Schäden zu vermeiden.
  - Nur ein Kontaktpunkt (Einzelstift) an den Sensor.
- Sensor wird unten gehalten werden 250 ° F (120 ° C) für die Standardmodelle oder 425 ° F (220 ° C) für die Hochtemperatur-Modelle (MCSG-B-127-XXXX-H) in der Form; Sensorelektronik, unabhängig vom Modell wird unter 185 ° F (85 ° C) gehalten werden.

**⚡ ACHTUNG** MCSG-B-127-XXXX Modell Sensoren müssen nur innerhalb der empfohlenen Temperaturbereiche verwendet werden; Fehler werden in der Beschädigung oder Zerstörung von Geräten zur Folge hat.

## SENSOR UND AUSWERFER PIN GRÖSSE

### AUSWAHLTABELLEN

Die letzte Zahl im Produktmodellcode gibt die Nennleistung jedes Sensormodells in Pfund an; Beispielsweise ist der MCSG-B-127-250 ein 250-Pfund-Sensor im Vollmaßstab, während der MCSG-B-159-4000 ein 4.000-Pfund-Sensor ist. Suchen Sie die Stiftgröße, die verwendet werden soll, und passen Sie sie an die Stelle am Teil an (nahe dem Ende der Füllung oder in der Nähe des Angusses). Der empfohlene Sensor ist der Schnittpunkt von Zeile und Spalte.

RJG® empfiehlt, dass die erwartete Spitzenkraft höchstens 75 % des Vollausschlags des Sensormodells beträgt. Die erwartete Spitzenkraft kann ermittelt werden, indem der erwartete Spitzenplastikdruck an der Stiftposition des Sensors mit der projizierten Oberfläche des Stifts an der Hohlraumwand multipliziert wird. Dies wird für jede Sensorposition in einem instrumentierten Werkzeug empfohlen. Der erwartete Spitzenplastikdruck kann aus Simulationen oder ähnlichen Prozessen ermittelt oder anhand der Materialtonnage im Sicherheitsdatenblatt (MSDS) geschätzt werden.

Die folgenden Diagramme dienen nur als Orientierung. Um die richtige Sensorauswahl für eine Anwendung sicherzustellen, wenden Sie sich bitte an RJG

#### 1. Imperiale Einheiten

Stift Größe	NORMALDRUCK	HOHER DRUCK
	Sensor Typ	Sensor Typ
9/64	-	MCSG-B-159-4000
5/32	-	MCSG-B-159-4000
3/16	MCSG-B-159-4000	MCSG-B-159-4000
7/32	MCSG-B-159-4000	MCSG-B-159-4000
1/4	MCSG-B-159-4000	MCSG-B-159-4000
9/32	MCSG-B-159-4000	MCSG-B-159-4000
5/16	MCSG-B-159-4000	MCSG-B-159-4000
11/32	MCSG-B-159-4000	MCSG-B-159-4000
3/8	MCSG-B-159-4000	MCSG-B-159-4000
13/32	MCSG-B-159-4000	MCSG-B-159-4000
7/16	MCSG-B-159-4000	MCSG-B-159-4000
1/2	MCSG-B-159-4000	MCSG-B-159-4000
9/16	MCSG-B-159-4000	MCSG-B-159-4000
5/8	MCSG-B-159-4000	MCSG-B-159-4000
11/16	MCSG-B-159-4000	MCSG-B-159-4000
3/4	MCSG-B-159-4000	-
7/8	MCSG-B-159-4000	-

## SENSOR- UND EJEKTOR-PIN-GRÖSSE (fortsetzung)

### 2. Metrische Einheiten

Stift Größe	NIEDRIG DRUCK	HOHER DRUCK
	Sensor Typ	Sensor Typ
1.0	MCSG-B-127-125/500	MCSG-B-127-125/500
1.5	MCSG-B-127-125/500	MCSG-B-127-125/500
2.0	MCSG-B-127-125/500	MCSG-B-127-125/500
2.5	MCSG-B-127-125/500	MCSG-B-127-125/500/2000
3.0	MCSG-B-127-125/500	MCSG-B-127-500/2000
3.5	MCSG-B-127-500/2000	MCSG-B-127-500/2000, MCSG-B-159-4000
4.0	MCSG-B-127-500/2000	MCSG-B-127-500/2000, MCSG-B-159-4000
4.5	MCSG-B-127-500/2000	MCSG-B-127-500/2000, MCSG-B-159-4000
5.0	MCSG-B-127-500/2000, MCSG-B-159-4000	MCSG-B-127-500/2000, MCSG-B-159-4000
5.5	MCSG-B-127-500/2000, MCSG-B-159-4000	MCSG-B-127-500/2000, MCSG-B-159-4000
6.0	MCSG-B-127-500/2000, MCSG-B-159-4000	MCSG-B-127-500/2000, MCSG-B-159-4000
6.5	MCSG-B-127-500/2000, MCSG-B-159-4000	MCSG-B-127-2000, MCSG-B-159-4000
7.0	MCSG-B-127-2000, MCSG-B-159-4000	MCSG-B-127-2000, MCSG-B-159-4000
7.5	MCSG-B-127-2000, MCSG-B-159-4000	MCSG-B-127-2000, MCSG-B-159-4000
8.0	MCSG-B-127-2000, MCSG-B-159-4000	MCSG-B-127-2000, MCSG-B-159-4000
8.5	MCSG-B-127-2000, MCSG-B-159-4000	MCSG-B-127-2000, MCSG-B-159-4000
9.0	MCSG-B-127-2000, MCSG-B-159-4000	MCSG-B-127-2000, MCSG-B-159-4000
9.5	MCSG-B-127-2000, MCSG-B-159-4000	MCSG-B-127-2000, MCSG-B-159-4000
10.0	MCSG-B-127-2000, MCSG-B-159-4000	MCSG-B-127-2000, MCSG-B-159-4000
11.0	MCSG-B-127-2000, MCSG-B-159-4000	MCSG-B-127-2000, MCSG-B-159-4000
12.0	MCSG-B-127-2000, MCSG-B-159-4000	MCSG-B-159-4000
13.0	MCSG-B-127-2000, MCSG-B-159-4000	MCSG-B-159-4000
14.0	MCSG-B-159-4000	MCSG-B-159-4000
15.0	MCSG-B-159-4000	MCSG-B-159-4000
16.0	MCSG-B-159-4000	MCSG-B-159-4000
17.0	MCSG-B-159-4000	MCSG-B-159-4000
18.0	MCSG-B-159-4000	-
19.0	MCSG-B-159-4000	-
20.0	MCSG-B-159-4000	-
21.0	MCSG-B-159-4000	-
22.0	MCSG-B-159-4000	-
23.0	MCSG-B-159-4000	-

## BETRIEB

### INDIRECT/UNDER PIN

Der Lynx™ Mehrkanal DMS-Sensor wird in einer Form hinter einem Auswerferstift angeordnet. Als Kunststoff wird in den Hohlraum eingespritzt, die Druck von dem Kunststoff gilt Macht auf die Auswerferstift; der Kunststoff Druck Macht ist mit dem DMS-Sensor übertragen.

### DMS-SENSOREN

Das DMS-Messelement im Innern des Sensors Jungen wandelt die angelegten Macht in ein elektrisches Signal, das die Verwendung lesen kann eDART System oder CoPilot Systemsoftware. Das Sensorelement verwendet eine Wheatstone-Brückenkonfiguration (vier Dehnungsmesselemente in einer Schaltung angeordnet ist) kleine Mengen von Sensor Verformung in eine meßbare Spannung durch die Widerstandsänderung des Dehnungsmessers Erfassungselementes zu konvertieren. Der Sensor sendet ein Niedrigpegel-Spannungssignal aus, das proportional zu der Menge ist von Macht durch die angelegte Druck auf dem Stift gelegt und auf den Sensor übertragen.

Die Spannung oder Messung wird über das Sensorkabel, über die SG-8-Platte und das C-SG/LX8-S-ID -Kabel zum außerhalb des Werkzeugs montierten Elektronikgehäuse des SG/LX8-S-ID-Adapters übertragen. Das Spannungssignal wird durch den Sensor Elektronik zu einem hochgenauen digitalen Ausgang umgewandelt, die direkt korreliert mit Druck aus dem Inneren des Hohlraums.

### PRINZIP DES STRAIN GAGE-BETRIEBS

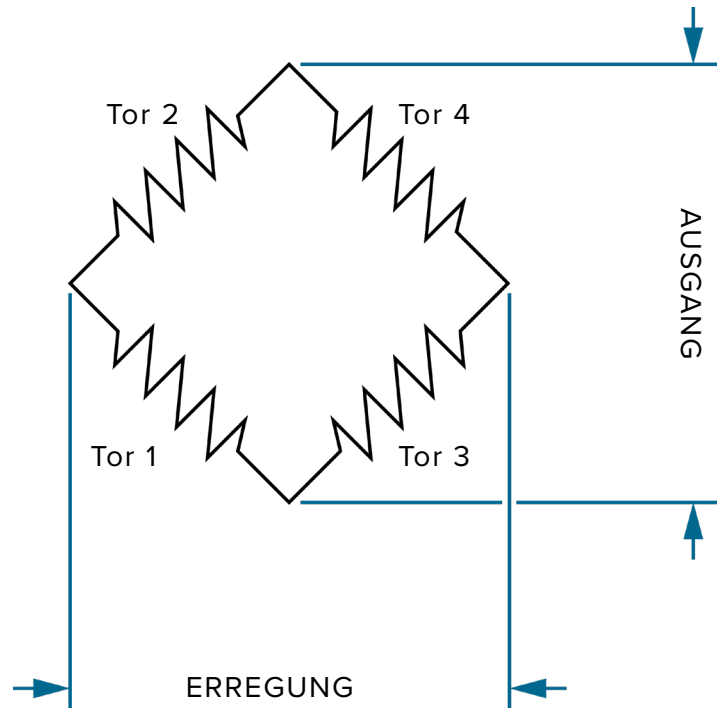

Der SG/LX8-S-ID ist mit dem eDART-System von RJG, Inc. verbunden, das die Messwerte des Sensors anzeigt und aufzeichnet, um den Bediener bei der Prozessüberwachung und -steuerung zu unterstützen. Im eDART und CoPilot™ -Software wird das Sensormodell zu jedem Kanal zugeordnet, um eine korrekte Kalibrierung bereitzustellen. Diese Konfiguration muss nur einmal abgeschlossen werden, nach dem die Software automatisch die Konfiguration jeder erinnert sich Zeit Die SG-8 Platte verbunden ist.

## ABMESSUNGEN

### SENSOR

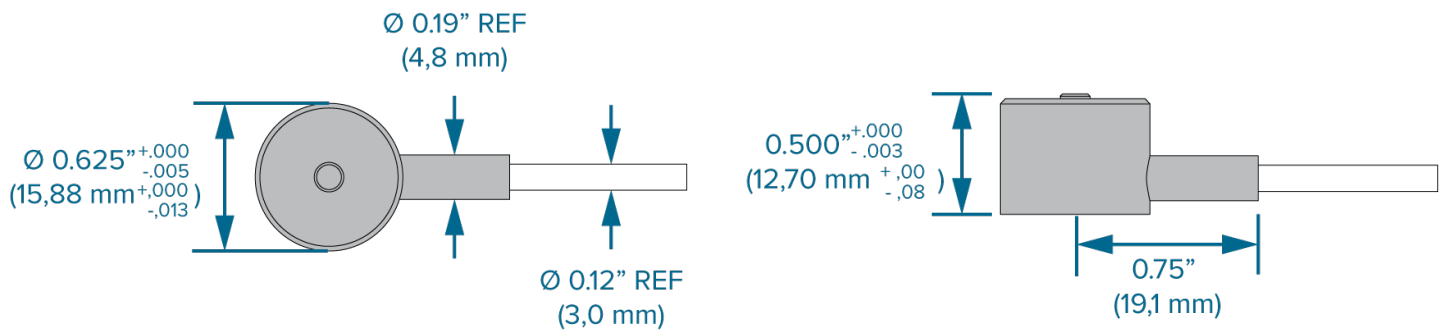

## STANDARKABELLÄNGEN

Alle Standardlängen  $\pm 0,13$  Zoll (3,2 mm) beim Bau.

MODEL NO.	LENGTH
MCSG-B-159-4000-.2	7.87" (200 mm)
MCSG-B-159-4000-.4	15.75" (400 mm)
MCSG-B-159-4000-.6	23.62" (600 mm)
MCSG-B-159-4000-.8	31.50" (800 mm)
MCSG-B-159-4000-1.0	39.37" (1000 mm)
MCSG-B-159-4000-1.2	47.24" (1200 mm)
MCSG-B-159-4000-1.4	55.12" (1400 mm)
MCSG-B-159-4000-1.6	62.99" (1600 mm)
MCSG-B-159-4000-2.0	78.74" (2000 mm)

Gegen Aufpreis auch in Sonderlängen erhältlich.

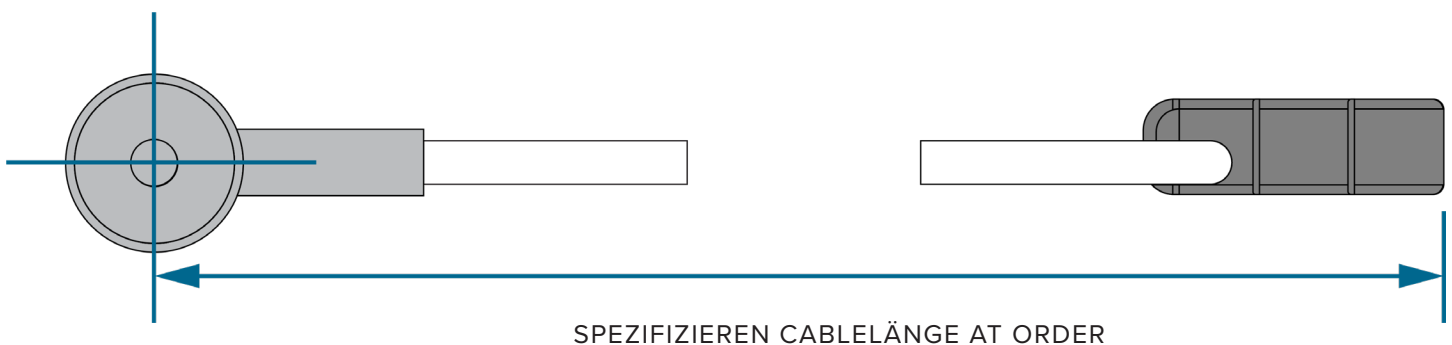



## INSTALLATION

Sensoren können in die platziert werden Klemme Platte hinter Transfernadel, oder in der Auswurfplatte hinter Auswerferstifte. Installationsort in der Klemme Platte oder Auswerferplatten hängt von Form Immobilien und Kundenpräferenz.

Transferstifte schützt den Sensor vor Stoßbelastungen zu beschädigen, die angewendet werden, wenn die Auswurfplatte vorwärts und rückwärts bewegt; das Kabel des Sensors wird auch Einklemmen geschützt, da es nicht notwendig ist, die zu zerlegen Klemme und Trägerplatten während des normalen Gebrauchs oder vorbeugende Wartung.

Auswerferstifte bieten eine einfache, unkomplizierte Methode der Installation, in der Sensoren installiert werden kann; Auswerferstift Installation erfordert weniger Bearbeitung und weniger Geräte zu erreichen.

### INSTALLATIONEN DER KLAMMPLATTE

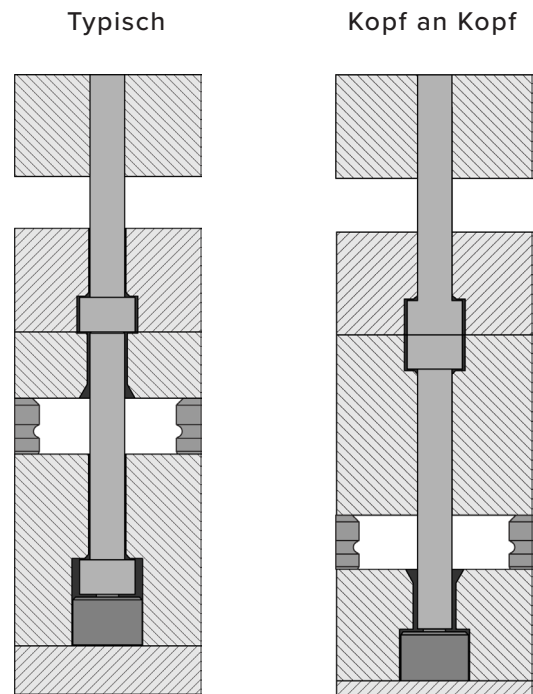

---

### EINBAU DER EJEKTORPLATTE

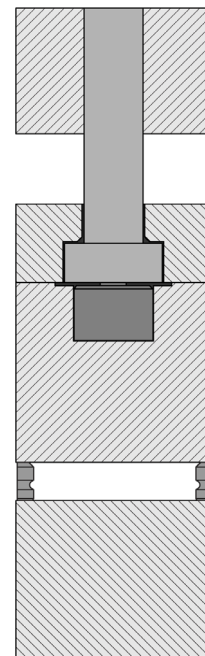

## INSTALLATIONSÜBERSICHT

### INSTALLATION DER KLEMMPLATTE (TYPISCH)

Wende anKlemme Platte (typisch) Installation zu Fällen, in denen die Auswerfer und Übertragungsstifte sind weniger als 0,28" (7,0 mm) im Durchmesser.

Die Sensorverbindungsplatte wird auf der Form montiert ist. Taschen und ein Kanal wird in die Form maschinell bearbeitet für den Sensor-Stecker, Kabel und Sensorkopf. Der Sensorkopf ist unter dem Übertragungsstift über der Deckplatte platziert in derKlemme Teller. Der Übertragungsstift ist unterhalb der Auswerferstift in der zurückgehalteneKlemme Teller. Der Auswurfstift wird in dem Ejektor Halteplatte zurückgehalten und gelangt bis zum B-Plate oder Hohlräumeinsatz (siehe Bild rechts oben ). Ein Minimum von 0.50" (12,0 mm) oder einem Drittel der Übertragungsstiftelänge , Je nachdem, was größer ist, muss ein montiert werden H7/g6 Toleranz in derKlemme Platte richtige Stift Ausrichtung zu gewährleisten und mögliche Biegen zu verhindern. Wenn 0.50" (12,0 mm)/onethird Minimum kann nicht den Kopf-an-Kopf erreicht, gelten werdenKlemme Plattenmontagekonzept (siehe Bild rechts oben ).

### INSTALLATION DER KLEMMPLATTE (KOPF AN KOPF)

Wende anKlemme Platte (head-to-head) Installation zu Fällen, in denen die Auswerfer und Übertragungsstifte sind größer als 0.28" (7,0 mm) im Durchmesser, oder solche, bei denen ein Minimum von 0.50" (12,0 mm)/one-third kann der Übertragungsstift nicht über die Übertragungsstiftkopf in die enthalten seinKlemme Teller.

Die Sensorverbindungsplatte wird auf der Form montiert ist. Taschen und ein Kanal wird in die Form maschinell bearbeitet für den Sensor-Stecker, Kabel und Sensorkopf. Der Sensorkopf ist unter dem Übertragungsstift über der Deckplatte platziert in derKlemme Teller. Der Übertragungsstift ist unterhalb der Auswerferstift in der Auswurfplatte zurückgehalten, während der Ausstoßstift in dem Ejektor Halteplatte gehalten wird, wobei beide Köpfe gegeneinander aufliegen. Der Auswerferstift reicht bis zur B-Platte oder zum Hohlräumeinsatz (siehe Abbildung unten rechts).

### INSTALLATION DER KLEMMENPLATTE (TYPISCH)

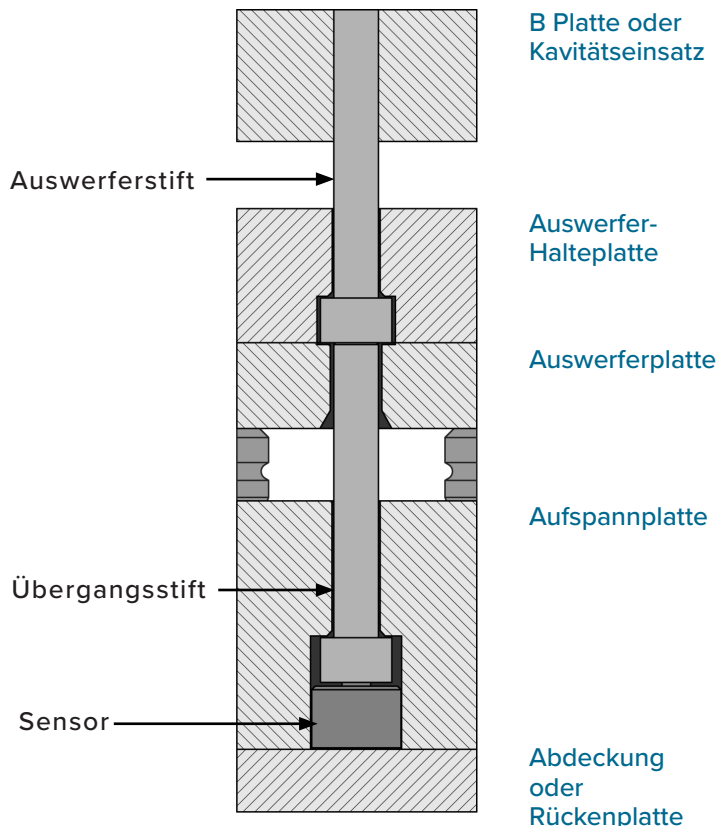

### INSTALLATION DER KLEMMPLATTE (KOPF-ZU-KOPF)

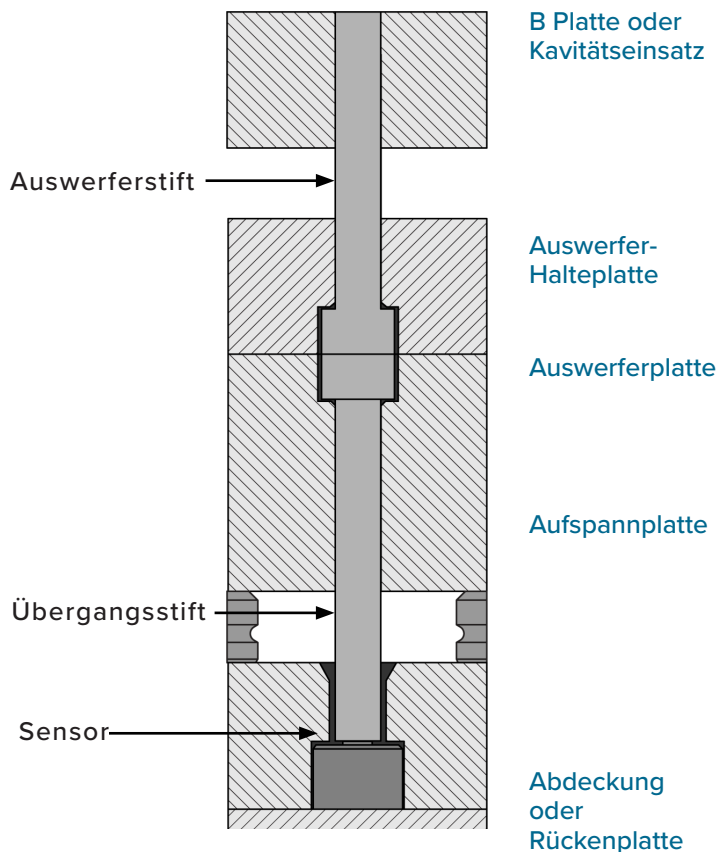



## INSTALLATIONSÜBERSICHT (Fortsetzung)

### EINBAU IN DIE AUSWERFERPLATTE

Die Sensorverbindungsplatte wird auf der Form montiert ist. Taschen und ein Kanal wird in die Form maschinell bearbeitet für den Sensor-Stecker, Kabel und Sensorkopf. Der Sensorkopf ist unter der Auswerferstift in der Auswurfplatte angeordnet. Der Auswurfstift wird in dem Ejektor Halteplatte zurückgehalten und gelangt bis zum B-Plate oder Hohlräumeinsatz (siehe Abbildung rechts ).

### AUSWERFERSTIFTE ABGEWINKELT

Auswerferstifte, die auf abgewinkelten Oberflächen eines Teils angeordnet sind, können Sensoren verwenden, abhängig von dem Winkel des Stiftes. Der maximale Stiftwinkel, der mit Sensoren verwendet werden kann, beträgt  $30^\circ$  ( **1** rechts). Jenseits von  $30^\circ$ , Macht seitlich zurück auf den Sensor, der seinerseits an Reibung verloren, da der Stift Fehler in Sensorablesungen erzeugen kann geschoben wird. Wenn der Winkel größer als  $30^\circ$ , Kontakt RJG Kundenbetreuung für die Unterstützung bei der Überprüfung der Eignung für die Verwendung mit einem RJG Sensor (siehe "Customer Support" auf der betreffenden Seite 56 ).

### KONTURIERTE AUSWERFER

Auswerferstifte, die sich auf konturierten Oberflächen eines Teils befinden, können sowohl auf konkaven als auch auf konvexen Oberflächen ( **2** rechts) verwendet werden, sofern die Form der Kontur symmetrisch ist, da dies die seitlichen Kräfte, die durch den Werkzeuginnendruck auf den Stift entstehen, aufheben.

Seien Sie nicht ein verwenden asymmetrically-contoured Auswerferstift wenn die Nettokontur größer ist als ein vergleichbarer Stift mit einem Winkel von  $30^\circ$ . Wenn eine Kontur eindeutig oder asymmetrisch ist, wenden Sie sich an den RJG-Kundendienst, um Unterstützung bei der Überprüfung der Eignung für die Verwendung mit einem RJG-Sensor zu erhalten (siehe „Customer Support“ auf der betreffenden Seite 56).

### EINBAU DER EJEKTORPLATTE

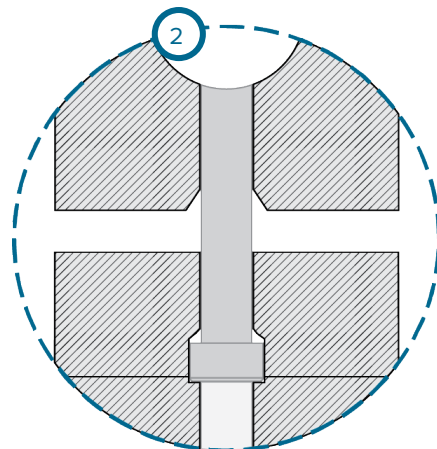
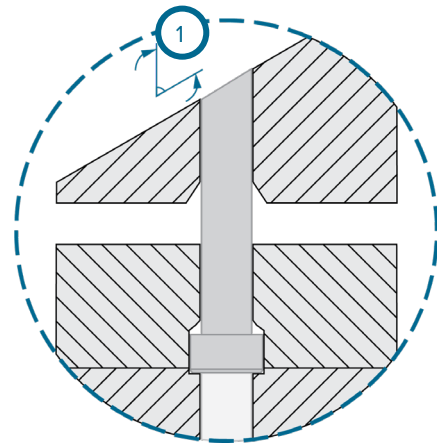
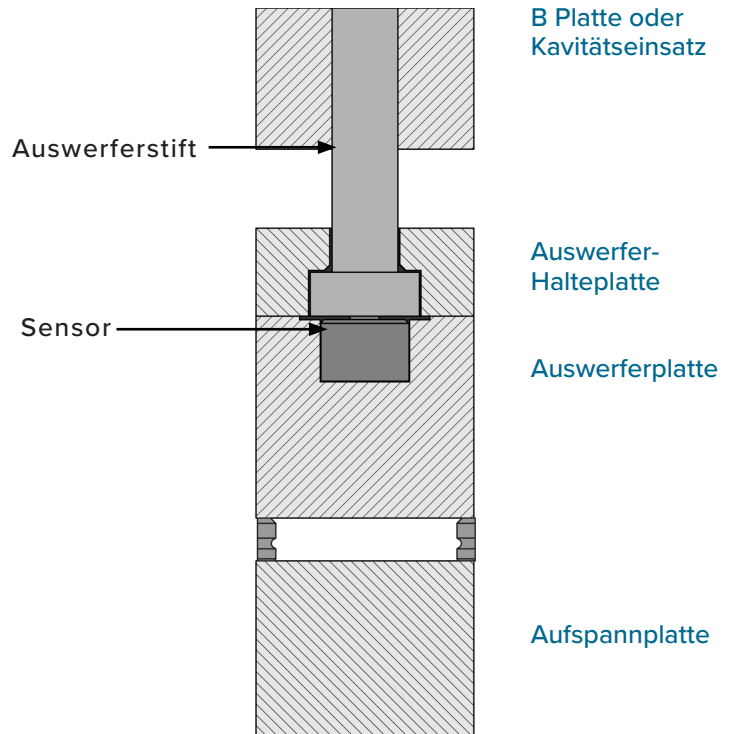

INSTALLATIONSHINWEISE

INSTALLATION DER KLEMMPLATTE (TYPISCH)

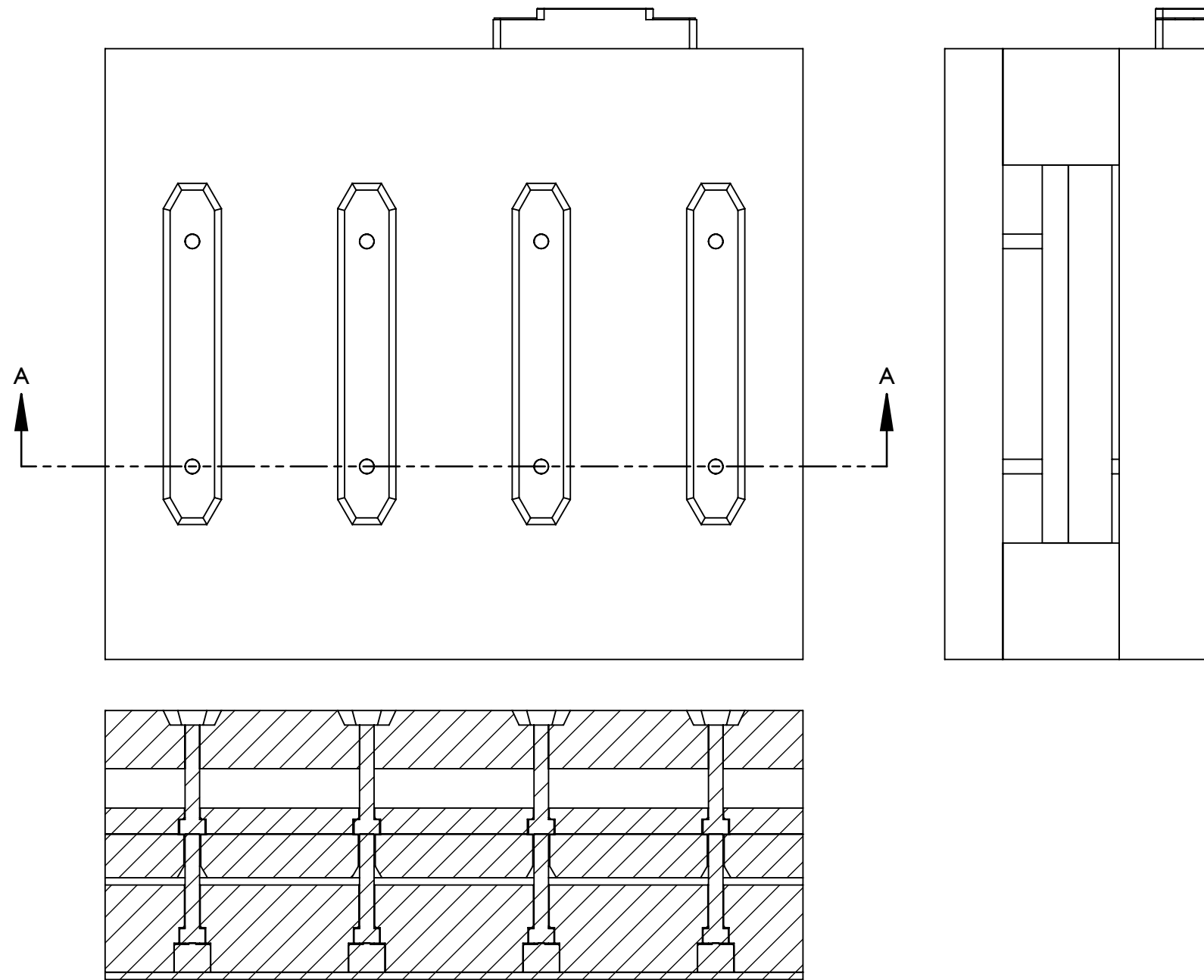

SECTION A-A  
SCALE 1 : 2.5

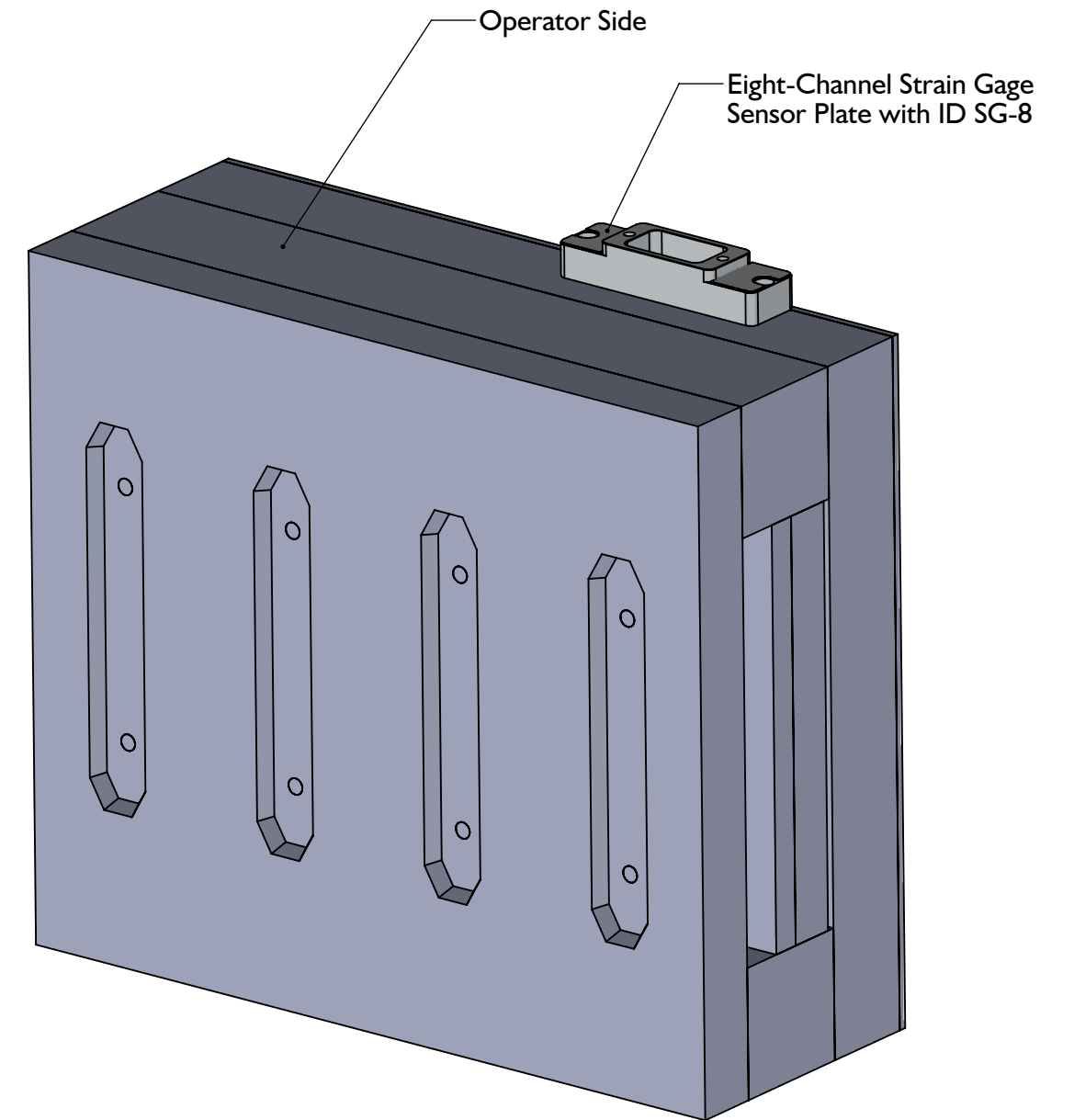

INSTALLATION DER KLEMMENPLATTE (TYPISCH)

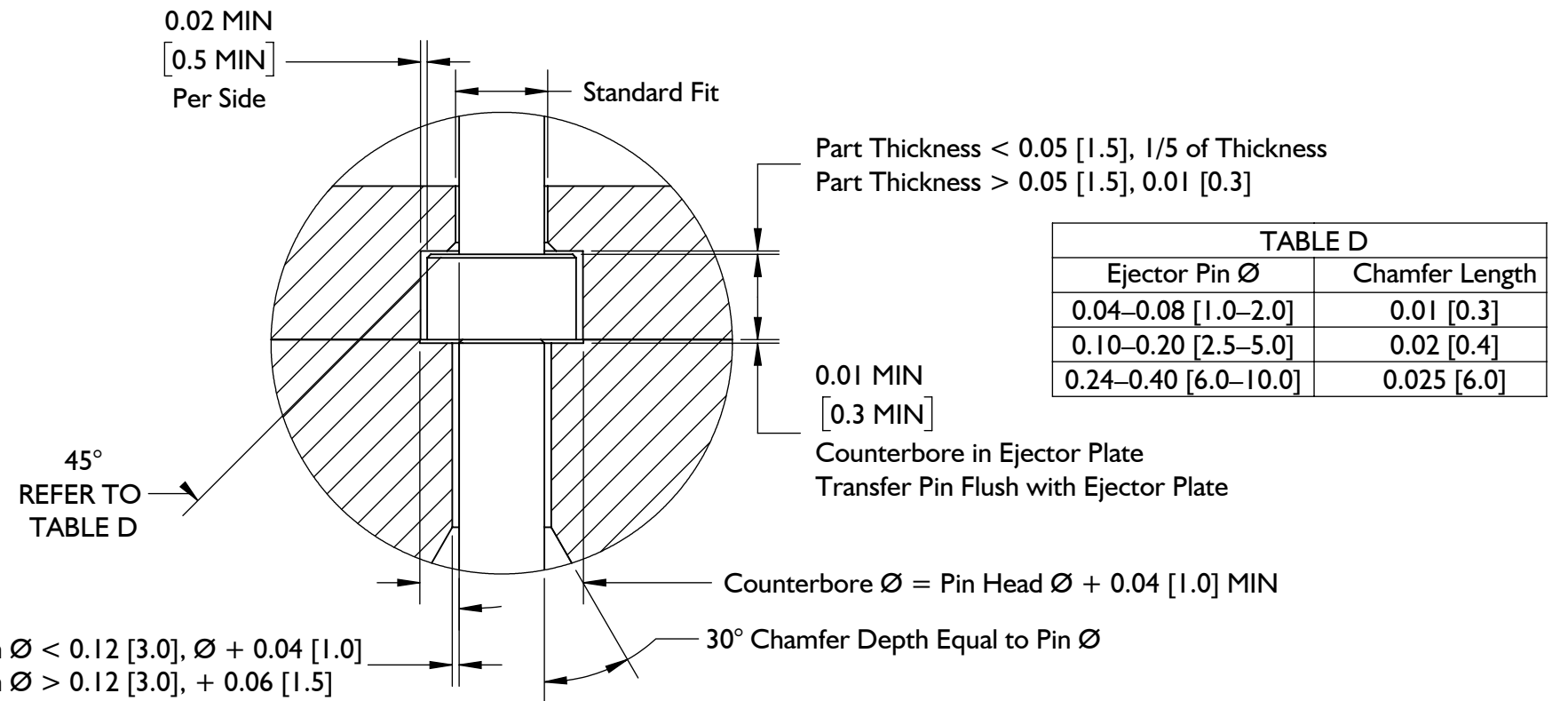
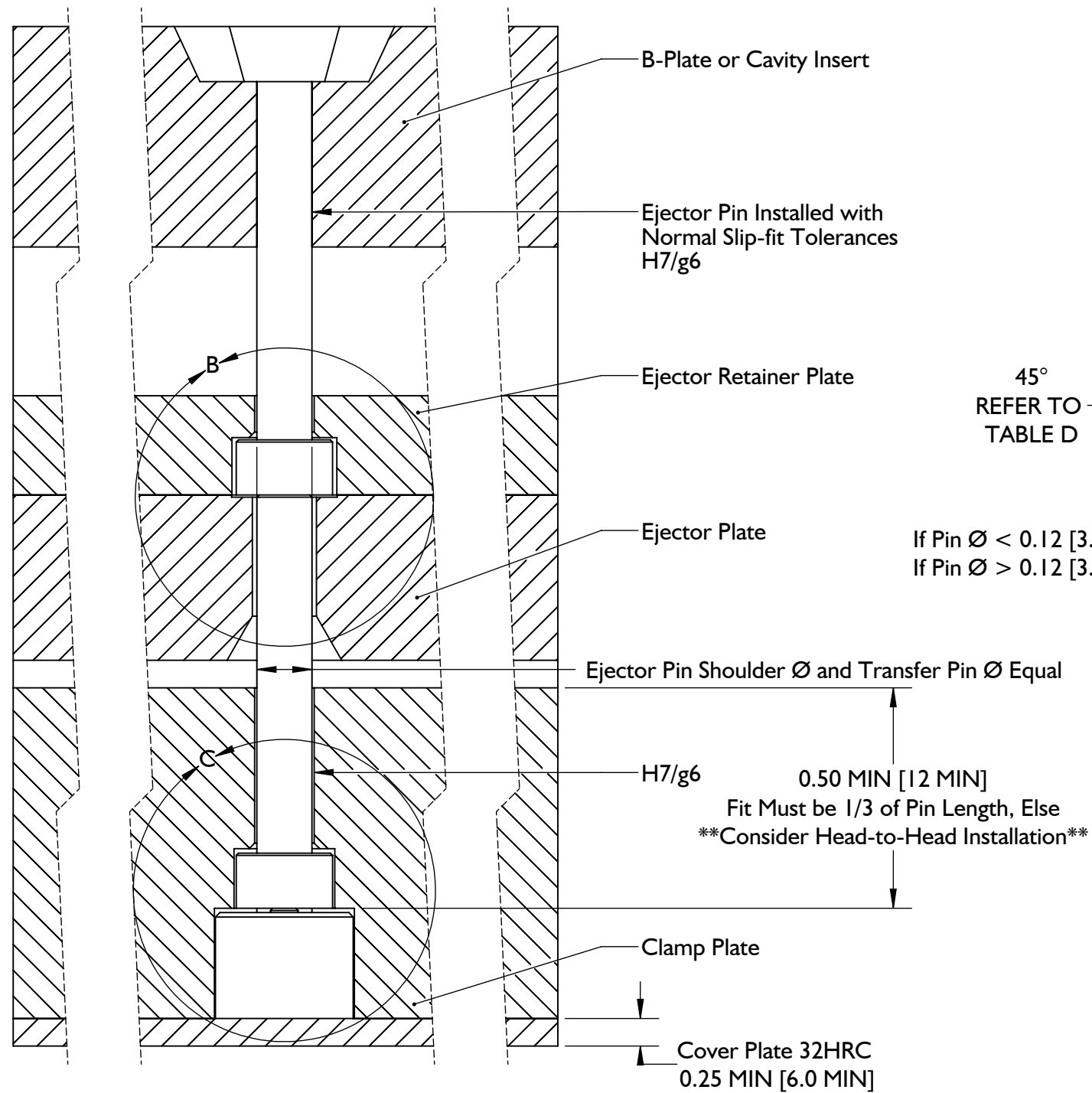
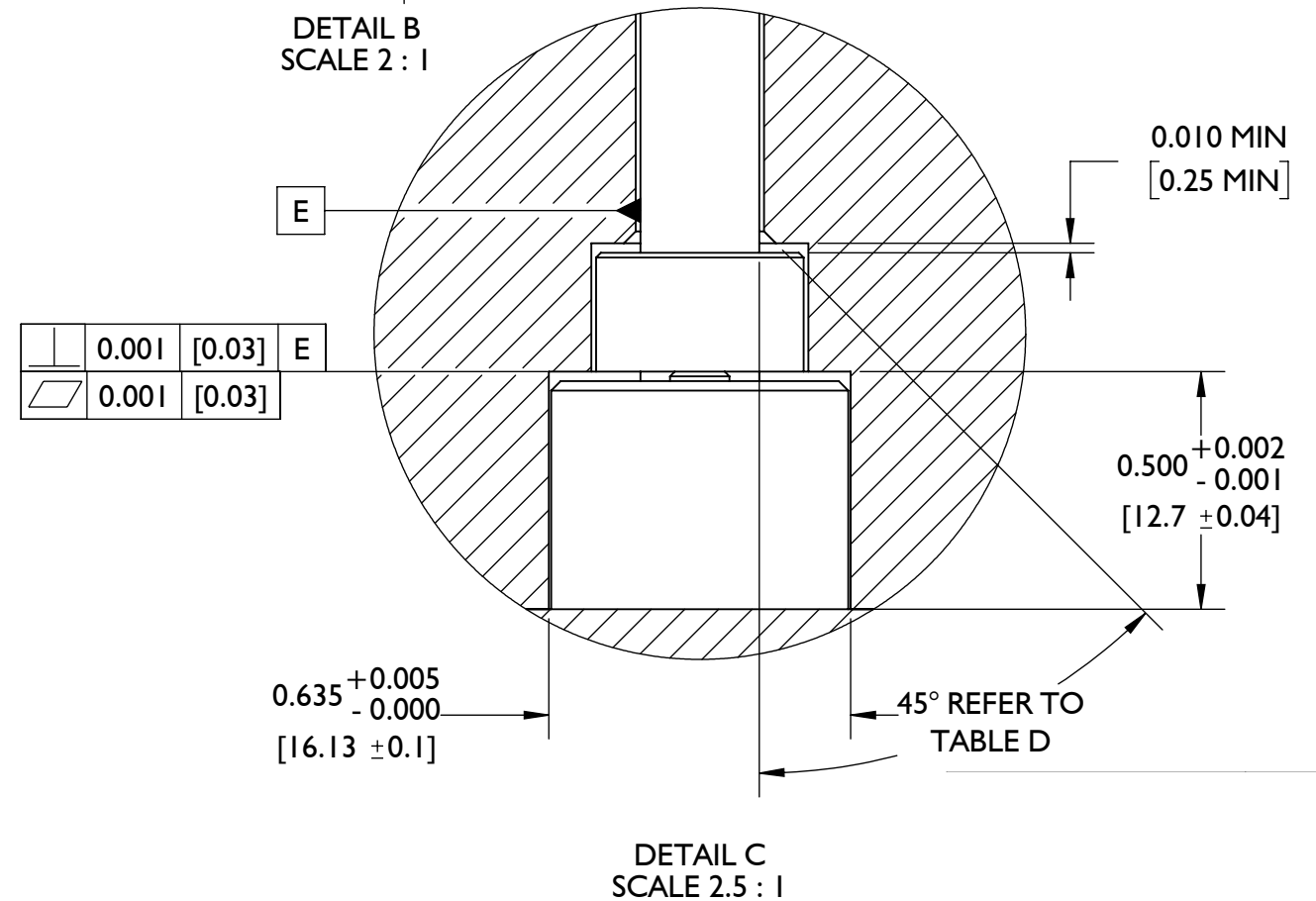

TABLE D	
Ejector Pin $\varnothing$	Chamfer Length
0.04–0.08 [1.0–2.0]	0.01 [0.3]
0.10–0.20 [2.5–5.0]	0.02 [0.4]
0.24–0.40 [6.0–10.0]	0.025 [6.0]



## INSTALLATIONSHINWEISE (Fortsetzung)

### 1. Sensortasche

Sensor und Übertragungsstift Kopftaschen werden in der bearbeiteten Klemme Teller. Die Fühlertaschen müssen unter den gewählten Auswerferstift Mess 0.635" zentriert +0.005/-0.0 (16,13 mm ± 0,10 [1 im rechten]) DIA und 0.500"+0.002/-0.001 (12,7 mm ± 0,01 [2 im rechten]) tief.

### 2. Übertragen Stecknadelkopf Taschen

Wähle einen Ejektor und Übertragungsstift für die Anwendung geeignet (siehe "Sensor and Ejector Pin Size" auf der betreffenden Seite 2). Auswerfer und Übertragungsstift muss innerhalb von 0.030" (0,76 mm) oder 10% des Auswerferstift-Durchmesser je nachdem welche konzentrisch sein kleiner ist. Auswerfer und Übertragungsstift Durchmesser 0.25" (7,0 mm) MAX und muß im Durchmesser gleich sein.

Übertragungsstift Kopftaschen müssen unter dem ausgewählten Auswerferstift zentriert Messen der Übertragungsstift Kopfhöhe plus einen Abstand von 0.01" (0,3 mm [3 im rechten]) MINDEST. Anfasung der Übertragungsstift Kopf Tasche um 45° (4 rechts) auf den Lead-in der Klemme Platte, und paßt den Stift mit einem H7/g6 passen (5 1 im rechten) mindestens 0.50" (12,0 mm) MIN.

Fasen Sie die Einführung um 30° (6 rechts) zur Auswerferplatte für eine Tiefe, die dem Übertragungsstift-Durchmesser entspricht, und sorgen Sie für einen Freiraum für den Übertragungsstift in der Auswerferplatte gleich dem Stift-Durchmesser plus 0.04" (1,0 mm) wenn der Pin-Durchmesser < 0.12" (3,0 mm) ist, oder 0.06" (1,5 mm), wenn der Pin-Durchmesser > 0.12" (3,0 mm) ist. Übertragungsstift muss 0.01" (0,3 mm) länger ist als für die anfängliche Nenn geeignet sein, dann eingestellt, um die richtige Höhe zu erhalten.

## INSTALLATION DER KLEMMENPLATTE (TYPISCH)

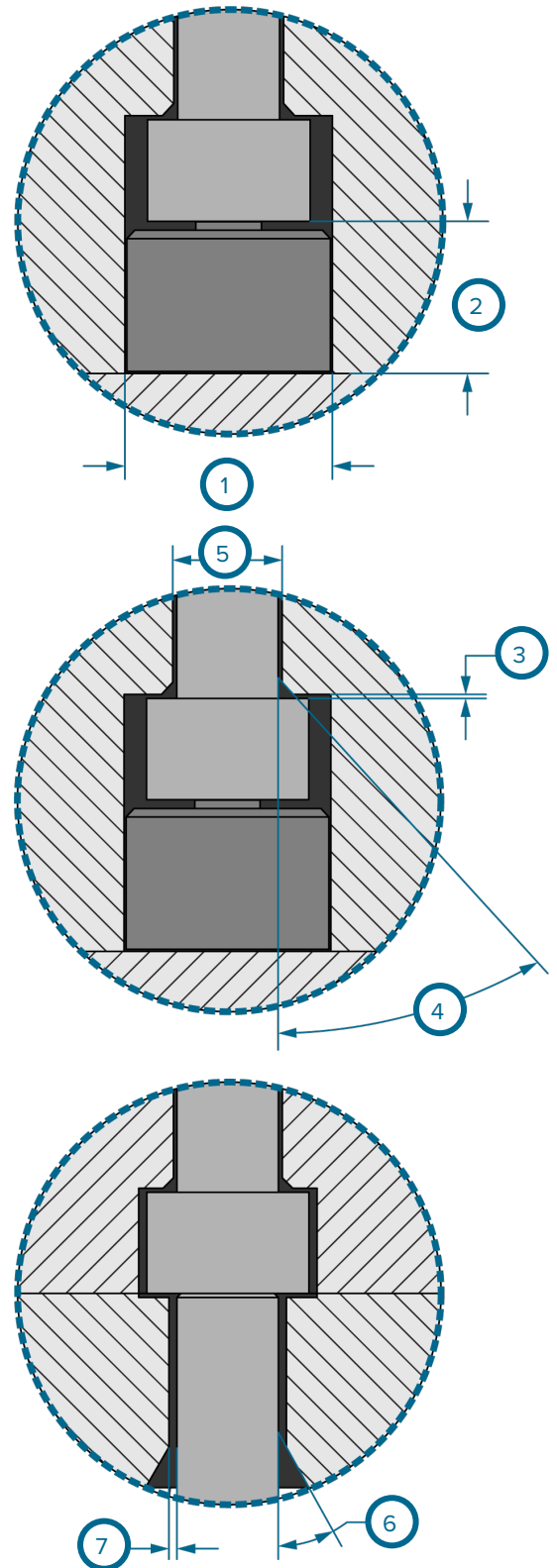

**HINWEIS** Es muss 0.50" (12,0 mm) MIN.-Klemme Plattendicke über dem Übertragungsstift Kopf Übertragungsstift cleared Ausgang, gleich 1/3 des Stiftes Länge ; wenn 1/3 Stift Länge nicht möglich Klemme Plattendicke, die Verwendung head-to-head Konzept auf Seite 10.

1	0.635" +0.005/-0.0 (16,13 mm ±0,10) DURCHMESSER
2	0.500" +0.002/-0.001 (12,7 mm ±0,01)
3	0.01" (0,3 mm) MIN
4	45° -Fase
5	H7/g6 für 0.50" (12,0 mm) MIN 1
6	30° -Fase, Depth=Pin DIA
7	Wenn Pin DIA < 0.12" (3,0 mm), + 0.04" (1,0 mm) Wenn Pin DIA > 0.12" (3,0 mm), + 0.06" (1,5 mm)

## INSTALLATIONSHINWEISE (Fortsetzung)

### 3. Auswerferstift Kopf Taschen

Maschine eine Tasche für den Auswerferstift Kopf in der Ejektor-Halteplatte, die mit dem Auswerferstift Kopf DIA gleich  $Plus\ 0.02''$  (0,5 mm [ **1** *im rechten* ]) MIN pro Seite.

Lassen Sie über dem Auswerferstiftkopf Spiel. Wenn die Teildicke ist  $< 0.05''$  (1,5 mm), sollte der Freiraum 20% der Bauteildicke entspricht. Wenn die Teildicke  $> 0.05''$  (1,5 mm) beträgt, sollte der Abstand  $0.01''$  (0,3 mm [ **2** **1** *rechts* ]) betragen.

**HINWEIS** Auswerferstift Kopffreiheit von 20% nicht übersteigen (1/5th) die Teildicke an der Stelle der pin/part Konvergenz.

Anfasung die Einführ-Kante  $45^\circ$  ( **3** *im rechten* ) -Siehe für Fase in der folgenden Tabelle Länge .

#### FASELÄNGE

Auswerferstifte	FaseLänge
0.04–0.08 (1,0–2,0 mm)	0.01 (0,3 mm)
0.10–0.20 (2,5–5,0 mm)	0.02 (0,4 mm)
0.24–0.40 (6,0–10,0 mm)	0.025 (0,6 mm)

Den Auswerferstift mit einem H7/g6 Standard-fit ( **4** *rechts* ).

Senkbohrung der Auswerferstift Kopftasche in die Auswerferplatte  $0.01''$  (0,3 mm [ **5** *im rechten* ]) MIN tief, durch Auswerferstift Kopf DIA +  $0.04''$  (1,0 mm [ **6** *im rechten* ]).

## INSTALLATION DER KLEMMENPLATTE (TYPISCH)

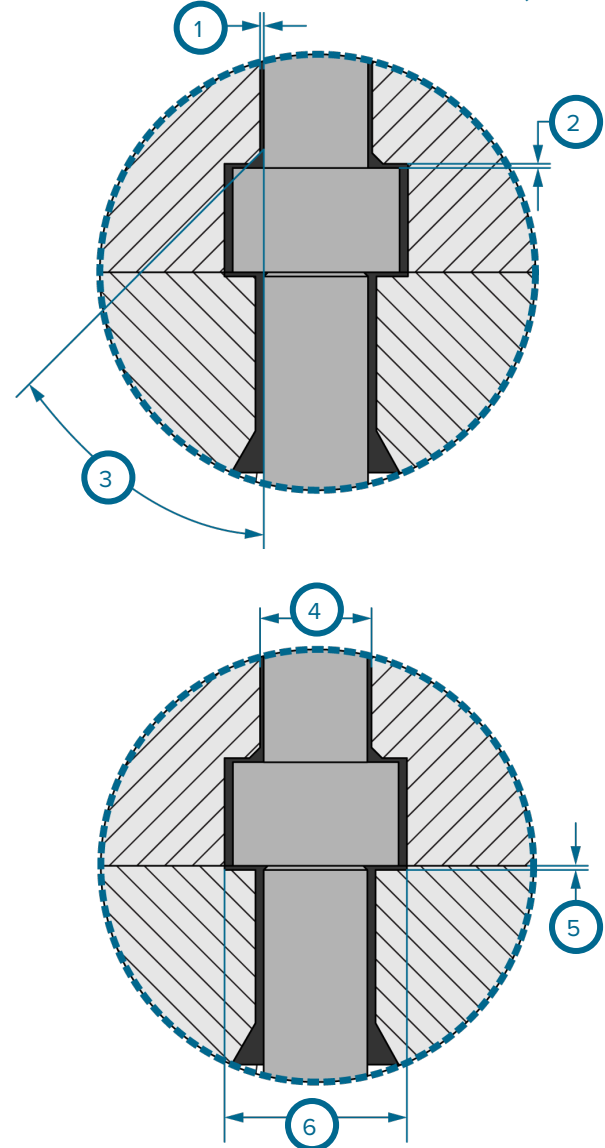

**ACHTUNG** Übertragungstift Anwendungen erfordern geführte Auswurf; Nichtbeachtung kann zu Schäden oder Zerstörung von Bauteilen führen.

- |          |   |
|----------|---|
| <b>1</b> | 0.02'' (0,5 mm) min pro Seite   |
| <b>2</b> | 20% Teildicke, wenn $< 0.05''$ (1,5 mm), $0.01''$ (0,3 mm), wenn Teildicke $> 0.05''$ (1,5 mm) <b>I</b> |
| <b>3</b> | $45^\circ$ -Fase, siehe Tabelle für FaseLänge   |
| <b>4</b> | H7/g6 Standard-fit  |
| <b>5</b> | $0.01''$ (0,3 mm) MIN   |
| <b>6</b> | Auswerferstift Kopf DIA + $0.04''$ (1,0 mm)   |

INSTALLATION DER KLEMMPLATTE (KOPF-ZU-KOPF)

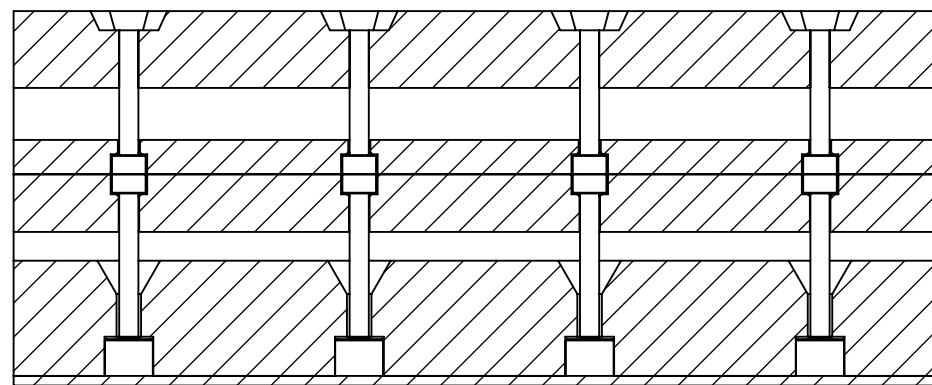
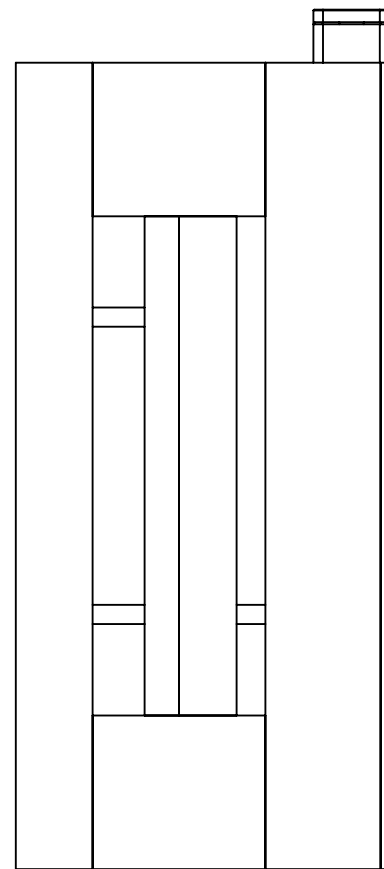
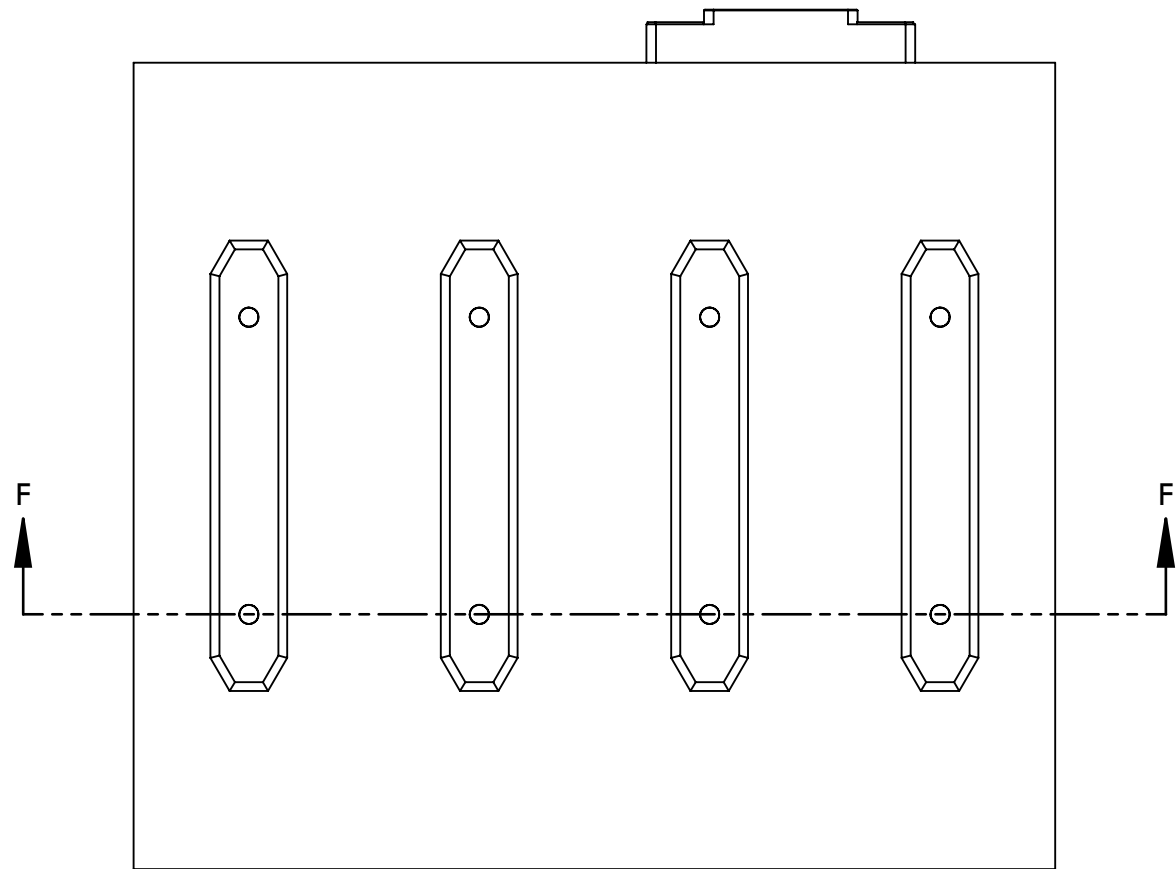

SECTION F-F  
SCALE 1 : 2.5

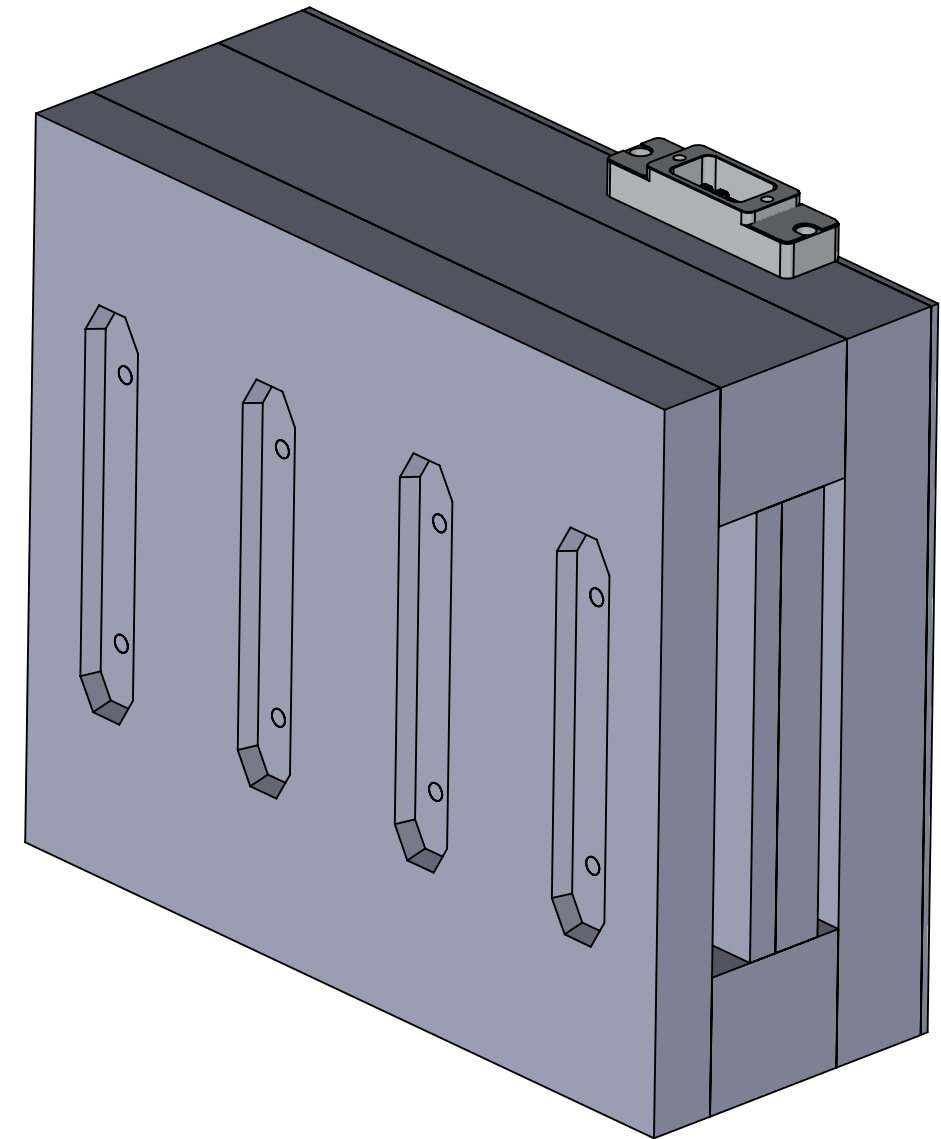



INSTALLATION DER KLEMMPLATTE (KOPF-ZU-KOPF)

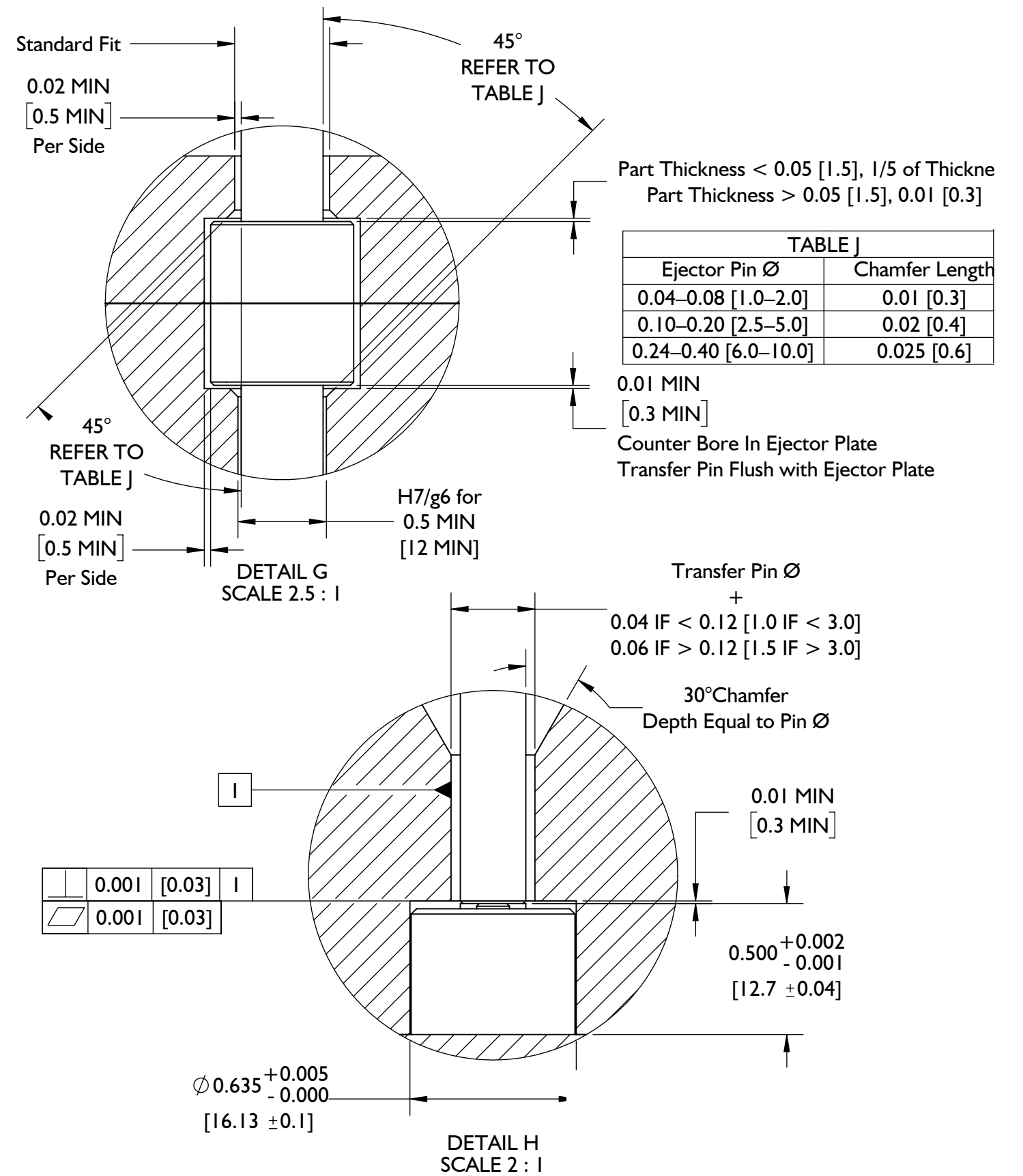
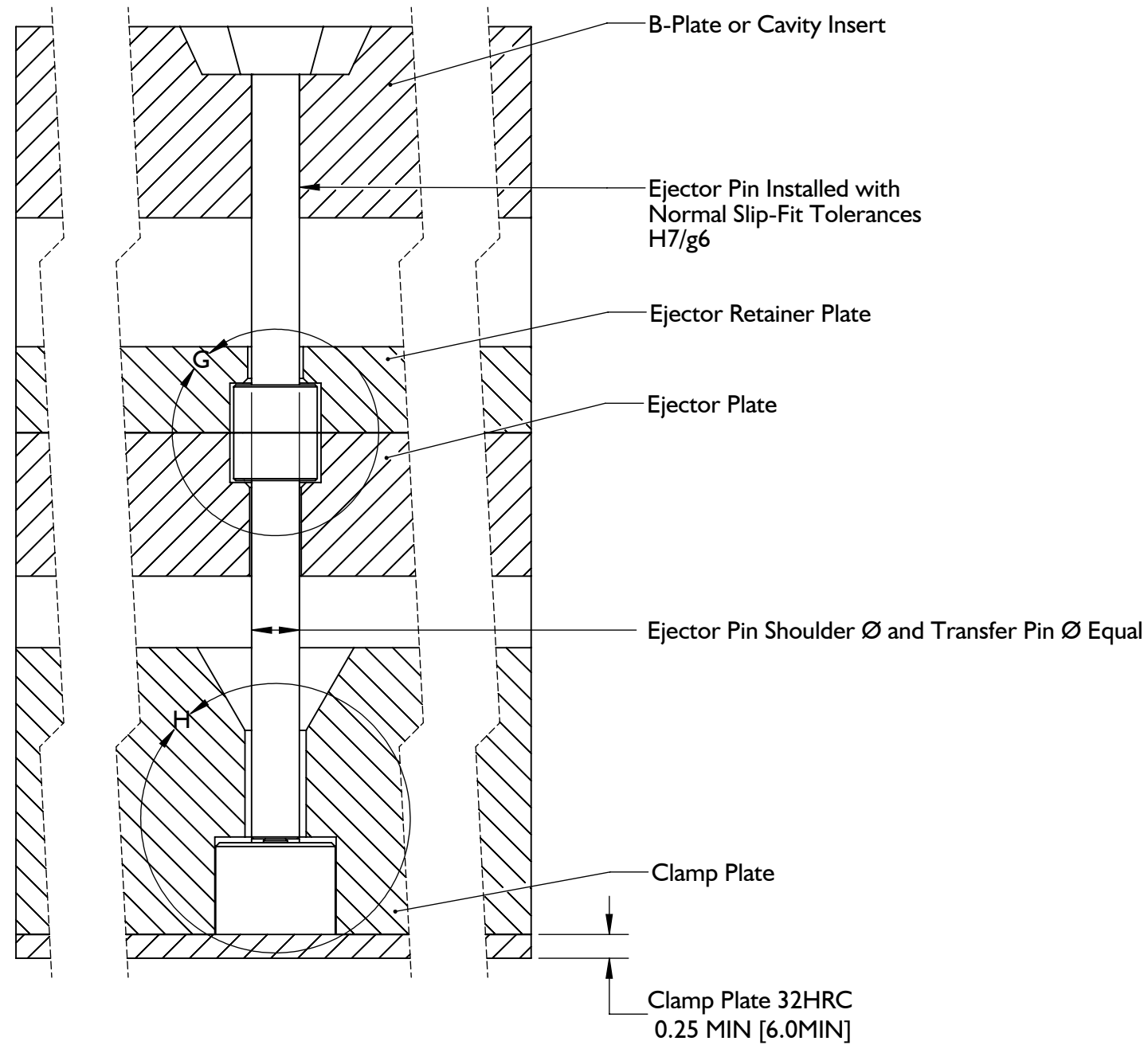

### 1. Sensortasche

Sensorkopftaschen sind in die Klemmplatte eingearbeitet. Die Sensortaschen müssen unter dem ausgewählten Auswerferstift mit einem Durchmesser von 0.635" + 0.005 / -0.0 (16,13 mm ±0,10 [1 rechts]) und 0.500" + 0.002 / -0.001 (12,7 mm ± zentriert sein 0.04 [2 rechts]) tief, mit einem zusätzlichen Abstand von 0.01" (0,3 mm [3 rechts]) über dem Sensorkopf.

### 2. Schafttasche für Übertragungsstift

Wähle einen Ejektor und Übertragungsstift für die Anwendung geeignet (siehe "Sensor and Ejector Pin Size" auf der betreffenden Seite 2 ). Auswerfer und Übertragungsstift muss innerhalb von 0.030" (0,76 mm) oder 10% des Auswerferstift-Durchmesser je nachdem welche konzentrisch sein kleiner ist. Auswerfer und Transferstift müssen den gleichen Durchmesser haben.

Übertragungsstift Taschen müssen unter dem ausgewählten Auswurfstift zentriert werden.

Maschine eine Tasche für den Übertragungsstift Welle von dem Sensorkopf durch die Tasche-Klemme plattieren der Übertragungsstift DIA gleich Plus DIA 0.04" (1,0 mm), wenn der Stift ist < 0.12" (3,0 mm) Durchmesser oder die 0.06" (1,5 mm), wenn der Stift an DIA ist > 0.12" (3,0 mm [4 im rechten ]).

Anfasung der Übertragungsstift Kopftasche bei 30 ° [5 rechts] für eine Tiefe gleich dem Bolzen-durchmesser bei Austritt aus Klemme Teller.

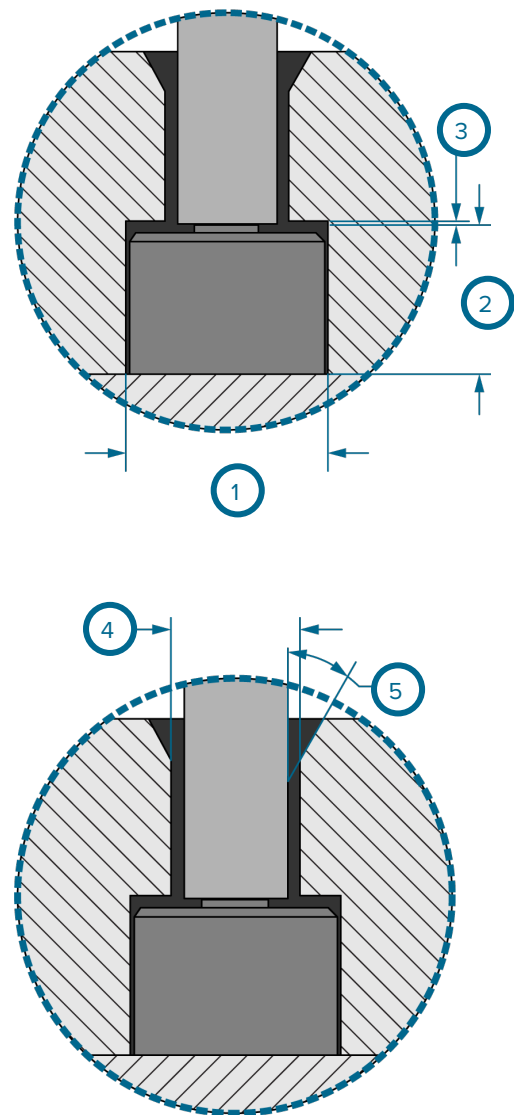

1	0.635" + 0.005/-0.0 (16,13 mm ±0,10) DURCHMESSER
2	0.500" + 0.002/-0.001 (12,7 mm ±0,04)
3	0.01" (0,3 mm) MIN
4	Übertragungsstift DIA + 0.04" (1,0 mm), wenn < 0.12" (3,0 mm), ODER + 0.06" (1,5 mm), wenn > 0.12" (3,0 mm)
5	30 ° Fase, Tiefe = Pin DIA



### 3. Transferstiftwelle und Kopftasche

Maschine eine Tasche für den Übertragungsstift Welle in der Ejektor Platte mit H7/g6 Sitz für 0.5" (12 mm [ 1 im rechten ]) MINDEST.

Bearbeiten Sie eine Tasche für den Übertragungsstiftkopf in der Auswerferplatte, die dem Übertragungsstiftkopf DIA plus 0.02" (0,5 mm [ 2 rechts]) MIN pro Seite entspricht. Allow 0.01" (0,3 mm [ 3 im rechten]) MIN-Clearance unter Stiftkopf. Anfasung der Übertragungsstift Kopf Tasche um 45 ° ( 4 rechts) .

### 4. Auswerferstift Kopf Taschen

Maschine eine Tasche für den Auswerferstift Kopf in der Ejektor-Halteplatte, die mit dem Auswerferstift Kopf DIA gleich Plus 0.02" (0,5 mm [ 5 im rechten ]) MIN pro Seite.

Lassen Sie über dem Auswerferstiftkopf Spiel. Wenn die Teildicke ist < 0.05" (1,5 mm), sollte der Freiraum 20% der Bauteildicke entspricht. Wenn die Teildicke > 0.05" (1,5 mm) beträgt, sollte der Abstand 0.01" (0,3 mm [ 6 I rechts]) betragen.

**HINWEIS** Auswerferstift Kopffreiheit von 20% nicht übersteigen (1/5th) die Teildicke an der Stelle der pin/part Konvergenz.

Anfasung die Einführ-Kante 45 ° ( 7 im rechten ) .

**ACHTUNG** Übertragungsstift Anwendungen erfordern geführte Auswurf; Nichtbeachtung kann zu Schäden oder Zerstörung von Bauteilen führen.

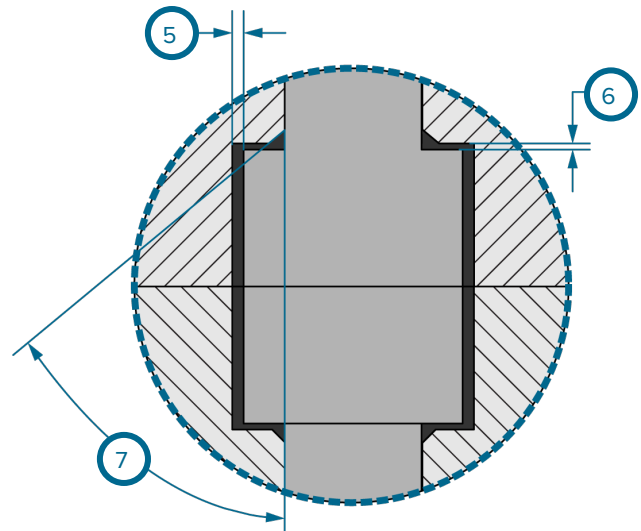
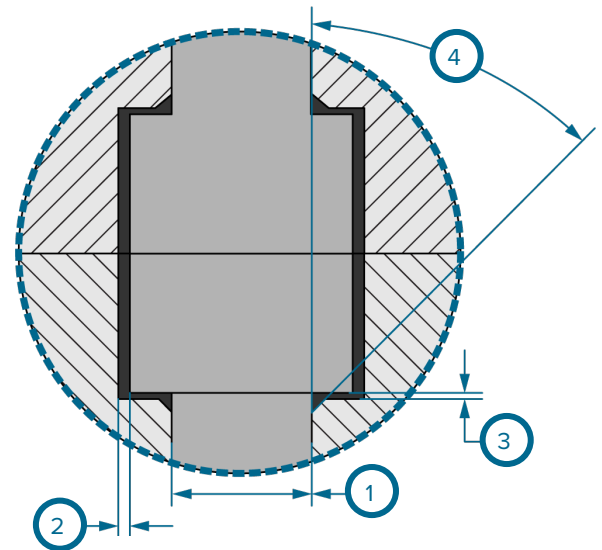

1	H7/g6 für 0.5" (12 mm) MIN
2	0.02" (0,5 mm) min pro Seite
3	0.01" (0,3 mm) MIN
4	45 ° Fasen, siehe Tabelle J auf Seite 15
5	0.02" (0,5 mm) min pro Seite
6	20% Teildicke, wenn < 0.05" (1,5 mm), 0.01" (0,3 mm), wenn Teildicke > 0.05" (1,5 mm) <b>I</b>
7	45 ° Fasen, siehe Tabelle J auf Seite 15

## INSTALLATIONSHINWEISE (Fortsetzung)

### DECKPLATTE—KLEMME PLATTENANLAGEN

Die Abdeckplatte muss aus SAE 1080 Stahl (AFNOR XC70/XC80), 32HRC. Die Abdeckplatte kann eine zusätzliche, ganze Platte in den Stapel und gesichert hinzugefügt wird mit Schrauben (*unten, links*) Oder eine integrierte Platte aus, um in den Einbettungsklemme Platte und gesichert mit Schrauben (*unten, rechts*).

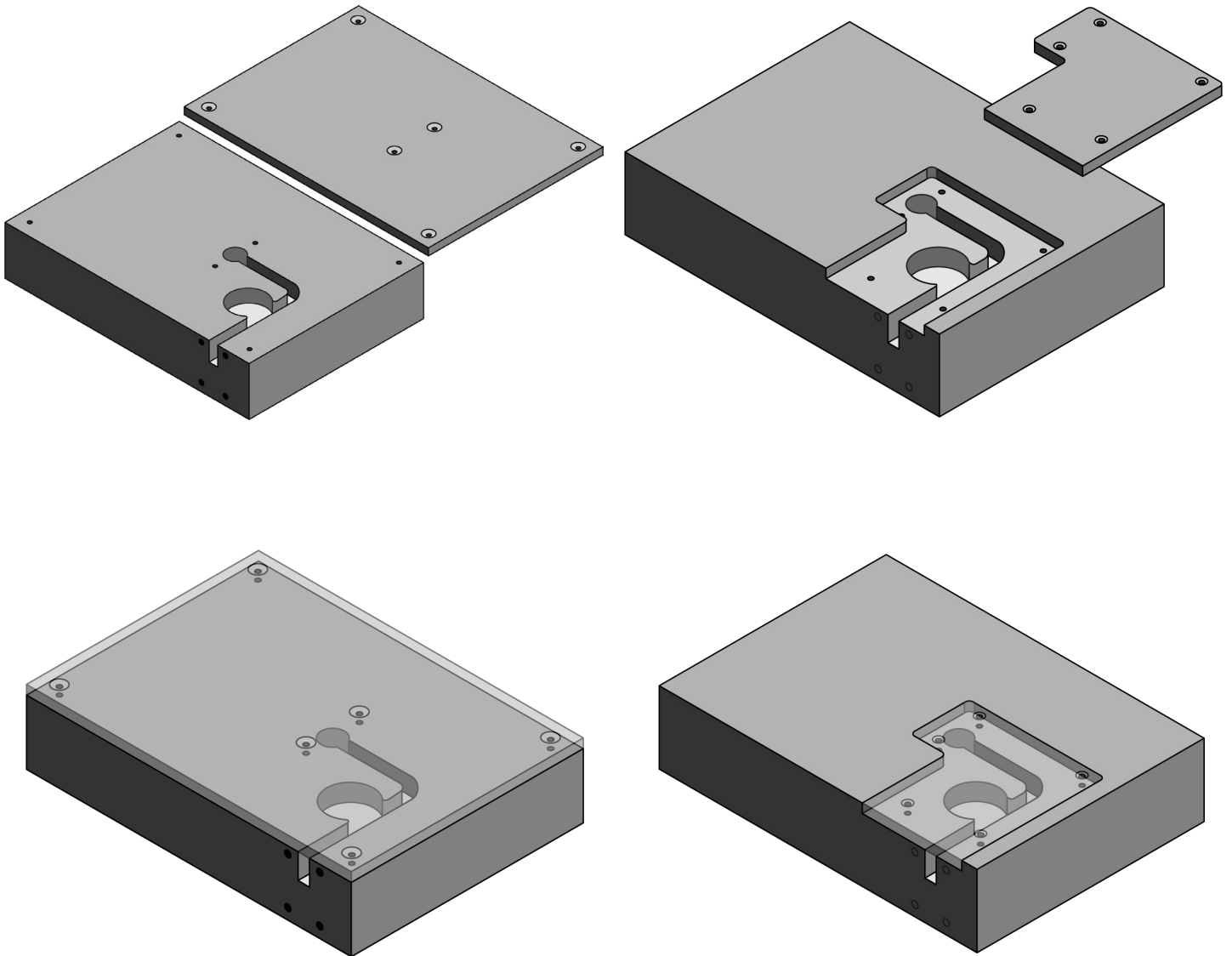

## INSTALLATIONSHINWEISE (Fortsetzung)

### ABDECKPLATTE - INSTALLATIONEN DER KLAMMPLATTE

Die Mindestdicke der Abdeckplatte (1 rechts) beträgt unabhängig von der Sensorhalteplattenmethode 0,25 Zoll (6 mm MIN).

VersenkenSchraube Köpfe und installieren (2 im rechten in der Deckplatte) auf jeder Seite des Sensors Durchmesser jede Biegung der Abdeckung zu vermeiden; integrieren und installieren andereSchrauben wie nötig Abdeckung zu sichern. RJG empfiehlt die Verwendung von 8-36 oder 10-32 (M4 oder M5).

**HINWEIS** *VersenkenSchraube Köpfe für Abdeckblech Befestiger Kopf Vorsprung von der Platte zu verhindern.*

Klemme Plattenabdeckung Design wird vom Kunden bestimmt. Kontakt RJG Kundenbetreuung (sieheSeite 56 Kontaktinformationen) für Fragen.

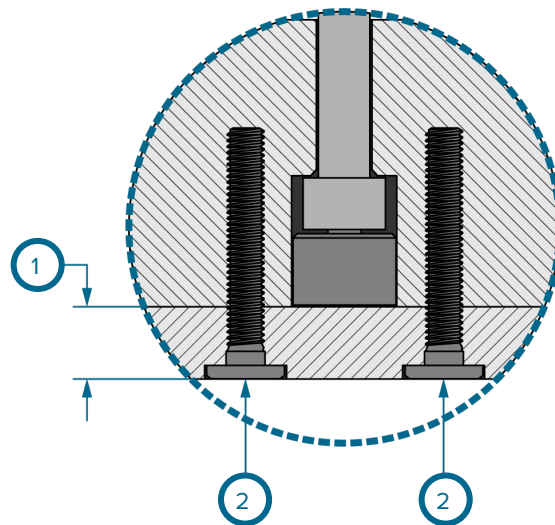

1 Deckplattendicke, 0.25 Zoll (6 mm) MIN

2 DeckplatteSchrauben 8-36 oder 10-32 (M4 oder M5)

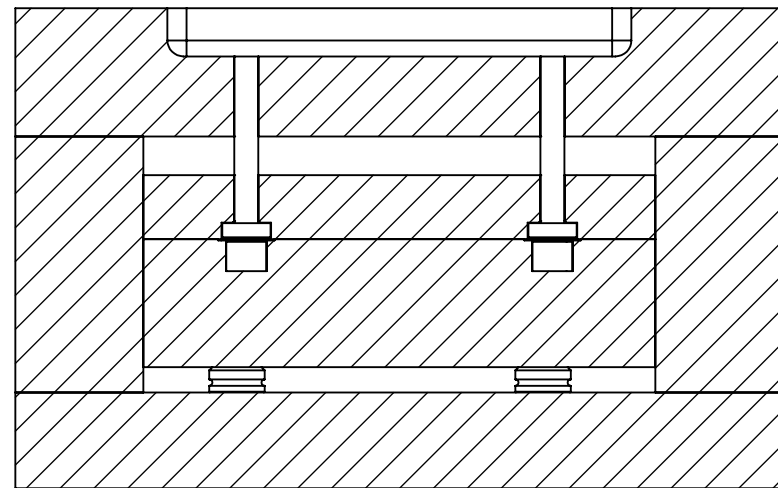
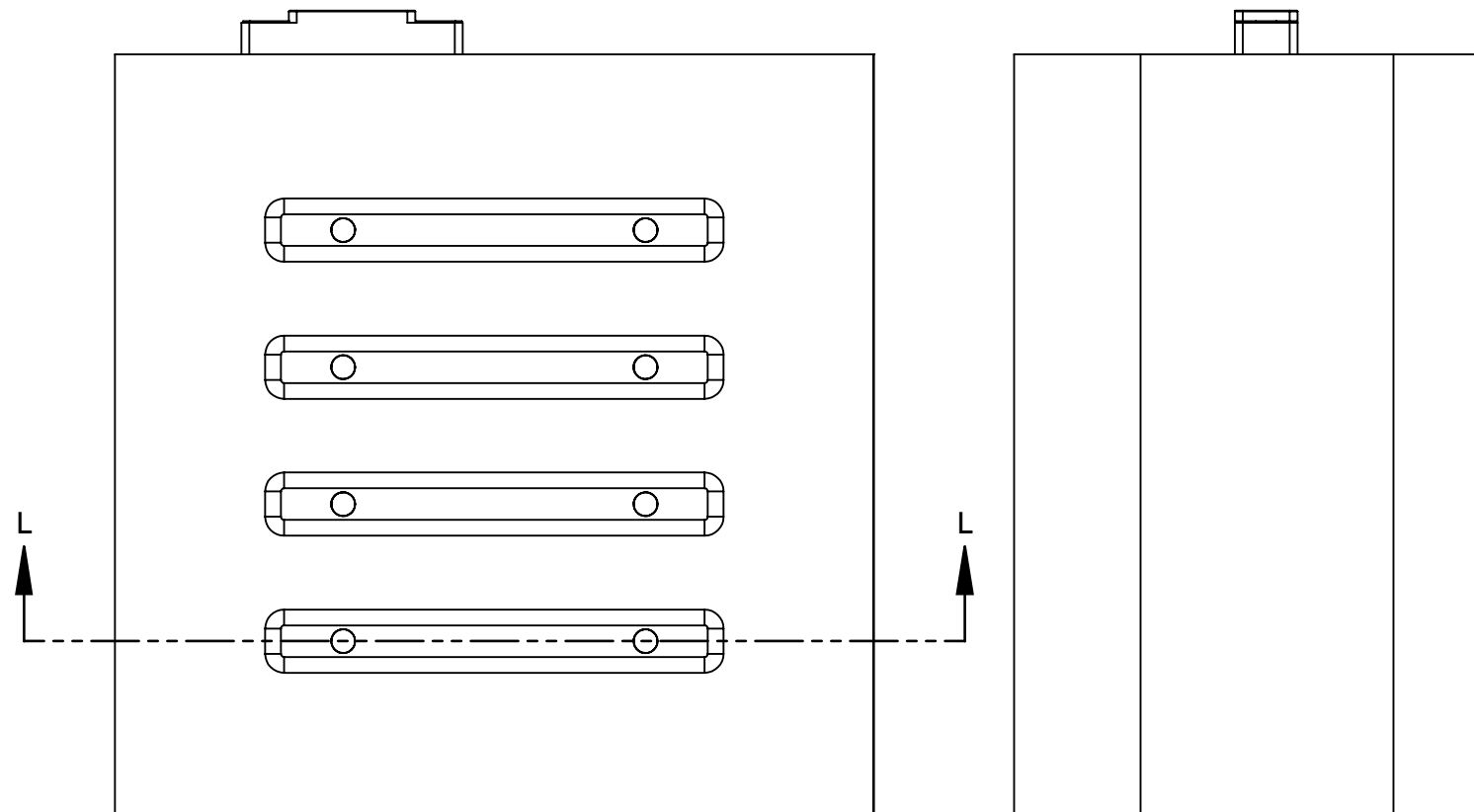

SECTION L-L  
SCALE 1 : 3

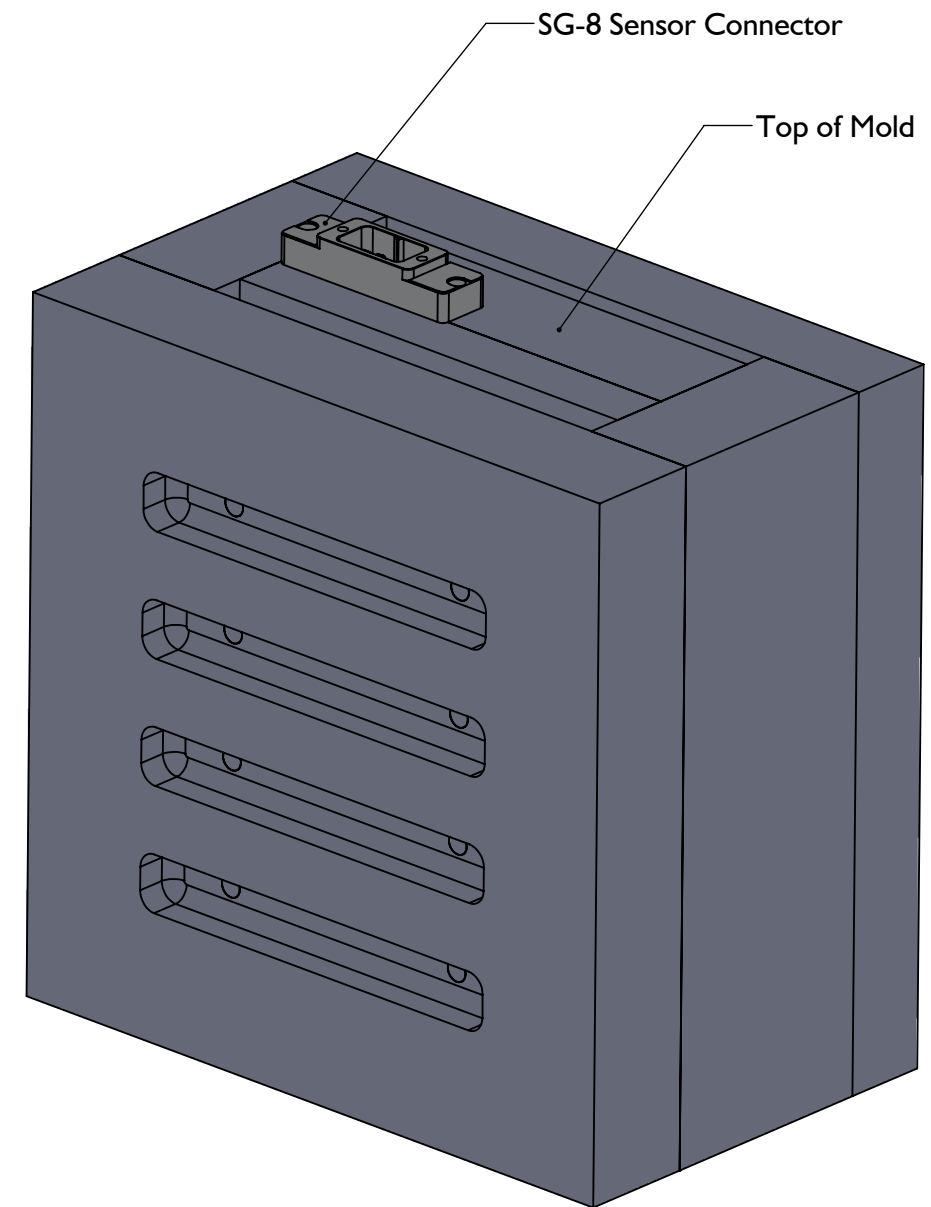

EINBAU DER EJEKTORPLATTE

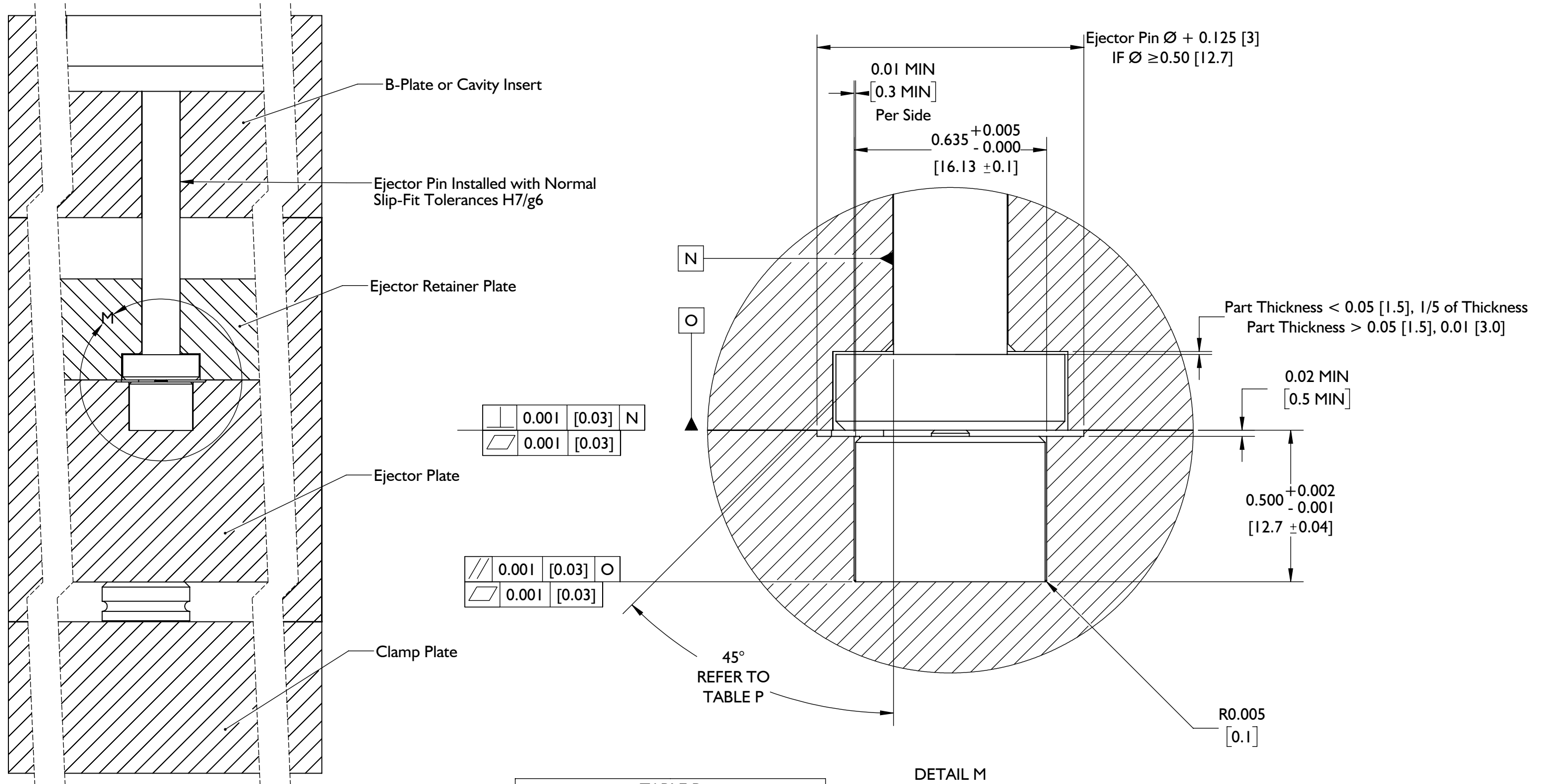

	0.001	[0.03]	N
	0.001	[0.03]	

	0.001	[0.03]	O
	0.001	[0.03]	

TABLE P	
Ejector Pin Ø	Chamfer Length
0.04–0.08 [1.0–2.0]	0.01 [0.3]
0.10–0.20 [2.5–5.0]	0.02 [0.4]
0.24–0.40 [6.0–10.0]	0.025 [0.6]

DETAIL M  
SCALE 3 : 1

1. Sensor Taschenbearbeitung

Sensortaschen sind in die Auswerferplatte eingearbeitet. Die Fühlertaschen müssen unter den gewählten Auswerferstift Mess 0.635" zentriert +0.005/-0.0 (16,13 mm ± 0,10 [1 im rechten]) DIA und 0.500"+0.002/-0.001 (12,7 mm ± 0,01 [2 im rechten]) tief.

- Verwenden ein 5/16" „Dead scharfe“ end mill richtige Radius-Sensortasche Eckenradius R MAX 0.005" (0,10 mm zu erreichen, [3 im rechten]).

Wenn der Durchmesser des Auswerferstiftkopfes größer als 0.50" (12,7 mm) ist, eine Senkung in die Auswerferplatte einbringen, die dem Durchmesser des Auswerferstifts plus 0.125" (3 mm) MIN mal 0.02" (0,5 mm) MIN tief ist damit der Kopf des Auswerferstifts die Platte freigibt und nur unter Druck auf dem Sensor aufliegt (4 & 5 & rechts).

2. Auswerferstifttasche

Wählen Sie einen für die Anwendung geeigneten Auswerferstift (siehe „Sensor and Ejector Pin Size“ auf der betreffenden Seite 2). Maschine eine Tasche für den Auswerferstift Kopf in der Ejektor-Halteplatte, die mit dem Auswerferstift Kopf DIA gleich Plus 0.01" (0,3 mm [6 im rechten]) Min pro Seite durch Auswerferstift Höhe Plus 0.01" (0,3 mm [7 I im rechten]) MIN auf mögliche Vorspannung auf dem Sensor zu beseitigen, wenn installiert.

**HINWEIS** Auswerferstift Kopffreiheit von 20% nicht übersteigen (1/5th) die Teildicke an der Stelle der pin/part Konvergenz.

Loch Basis für Auswerferstifte ist ISO-Standard Spielpassung H7g6-H7g6 ist eine Gleitpassung geeignet für Präzisions Lage Passungen.

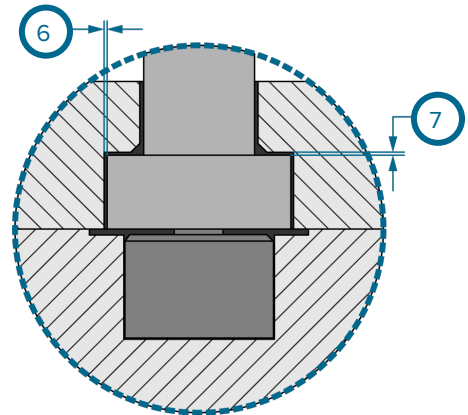
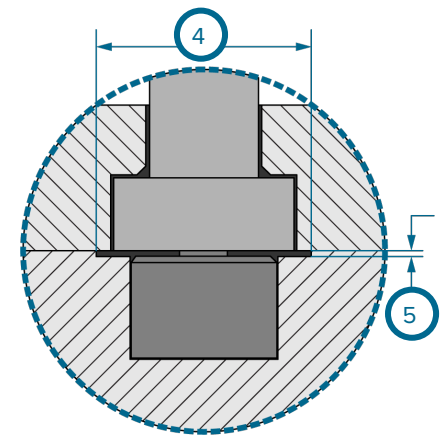
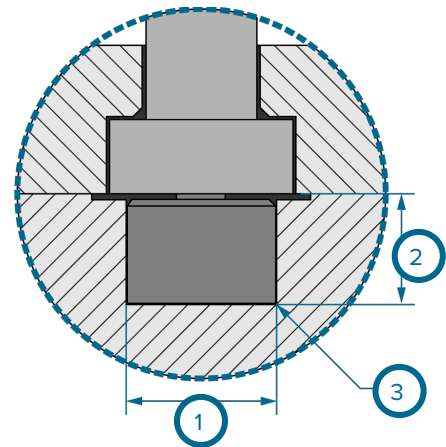

<b>1</b> $\varnothing$ 0.635" +0.005/-0.0 (16,13 mm ±0,10)	<b>5</b> 0.02" (0,5 mm) min
<b>2</b> 0.500" +0.002/-0.001 (12,7 mm ±0,01)	<b>6</b> 0.01" (0,3 mm) min pro Seite
<b>3</b> 0.005" (0,10 mm) MAX R.	<b>7</b> 20% Teildicke, wenn $\leq 0.05$ " (1,5 mm), 0.01" (0,3 mm), wenn Teildicke > 0.05" (1,5 mm) <b>I</b>
<b>4</b> Pin Kopf DIA + 0.125" (3 mm), IF DIA $\geq 0.50$ " (12,7 mm)	

## INSTALLATIONSHINWEISE (fortsetzung)

### SENSORANSCHLÜSSE TASCHЕ

Die Sensorelektronik-Verbindungen werden in der Platte an die SG-8 - Sensorplatte hergestellt auf der Außenseite der Platte befestigt ist.

**⚠ ACHTUNG** Abmessungen für Tiefen gezeigt ändert sich, wenn eine vertiefte Deckplatte verwendet wird; Konto zur versenkten Abdeckplatte Tiefe in Konstruktion und Bearbeitung, wenn anwendbar.

Maschine eine Tasche 2.10" (53,4 mm [3 im rechten]) lang

• 0.8" ±0,005 (20,3 mm ±0,13 [2 im rechten])  
breit **für Klemme Plattenanlagen**

• 0.780" ±0.005 (19,8 mm ±0,13 [2 rechts])  
breit **für Einbau in die Auswerferplatte**

von 0.72" (18,3 mm [4 im rechten]) tief für die Sensoranschlüsse an der Sensorplatte in der Klemme Teller; die Rückwand von 0.22" (5,6 mm [1 im rechten]) bietet Kompression für Verbindungen fest an seinem Platz zu bleiben, so dass 0.25" +0/-0.06 (6 mm +0/-1,5 [6 im rechten]) Abstand über für Sensorleitungen.

Incorporate kleine Radien 0,125" (3,18 mm [5 im rechten]) MIN R. auf jeder Seite zu erleichtern die Bearbeitung.

Bohrer- und Gewindeschneid zwei Punkte für SG-8-Sensorplatte Installation 0.38" (9,5 mm [7 im rechten]) von Abdeckplatte, 3.16" (80 mm [8 im rechten]) auseinander, zentriert über der Tasche der Sensoranschlüsse.

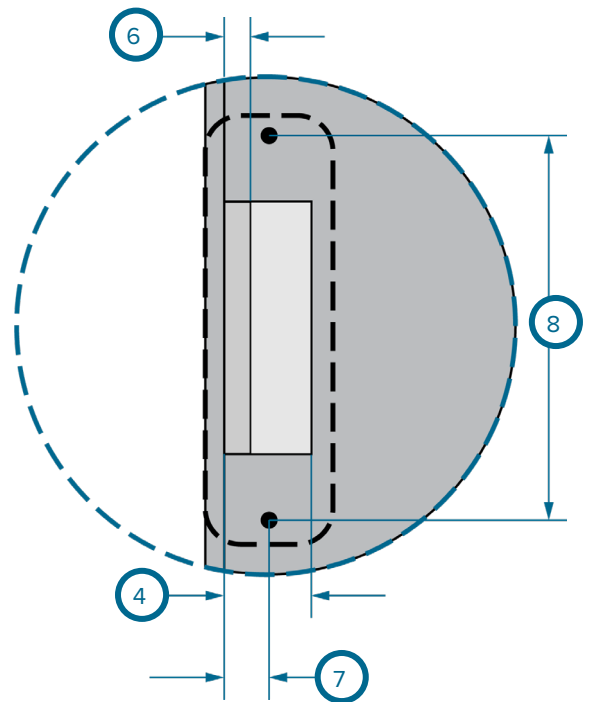
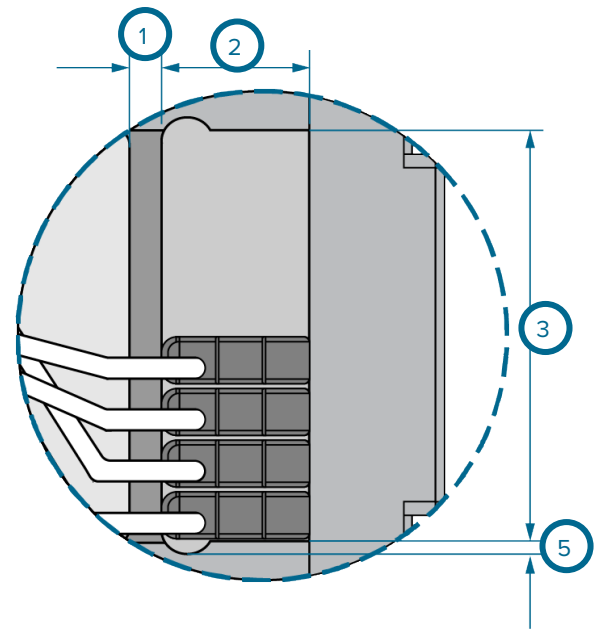

Finden Sie auf das SG-8 Produkthandbuch für weitere Informationen über die SG-8 Spezifikationen, Betrieb und Installation.

**⚠ ACHTUNG** Der SG-8-Sensor plate/sensor Verbindungen Taschenabmessungen für Auswerferplatte Anlagen unterscheiden sich von den dargestellten Maße für Klemme Plattenanlagen. Überprüfen Sie immer, Abmessungen korrekt sind für ausgewählte Installationsmethode.

1	0.22" (5,6 mm)
2	0.8" ±0 0.005 (20,3 mm ±0,13) Einbau in die Aufspannplatte
2	0.780" ±0.005 (19,8 mm ±0,13) Einbau in die Auswerferplatte
3	2.10" (53,4 mm)
4	0.72" (18,3 mm)
5	0.125" (3,18 mm) MIN R.
6	0.25" +0/-0.06 (6 mm +0/-1,5)
7	0.38" (9,5 mm)
8	3,16" (80 mm)



## INSTALLATIONSHINWEISE (Fortsetzung)

### SENSORKABELKANAL

Maschine einen Kabelkanal Breite von 0.25" (6 mm [**1** *im rechten*]) und Tiefe von 0.38" (9,7 mm [**2** *im rechten*]) für einen einzelnen Sensor; Wenn mehr als ein Sensor in dem Kanal platziert wird, bietet eine Breite von 0.50" (12 mm).

#### 1. Sensorkabelbiegung

- Das Sensorkabel darf nicht innerhalb 1.00" (25,4 mm gebogen wird [**3** *im rechten*]) MIN des Sensorkopfzentrum.

#### 2. Überschüssige Kabeltasche

- Die überschüssige Kabeltasche (**4** *rechts*) wird in den Ejektor oder Platte bearbeitet überschüssige Kabel zu speichern. Alle Maße vom Kunden bestimmt werden.

- Falls erforderlich, kann eine Kabeltasche bearbeitet werden, um überschüssiges Kabel zu speichern. Dies erfordert 1.00" (25 mm [**5** *im rechten*]) MIN DIA für das Kabel Spule.

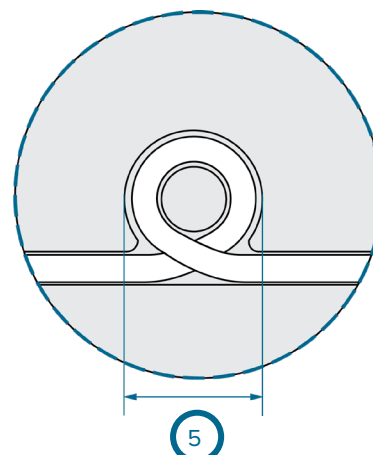
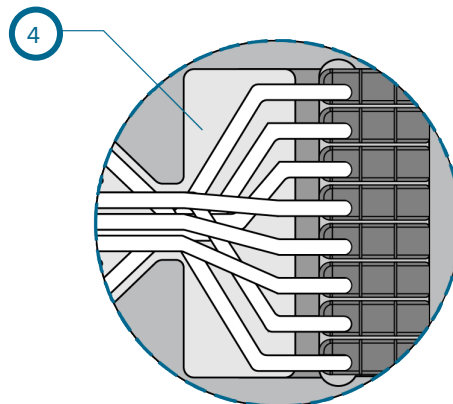
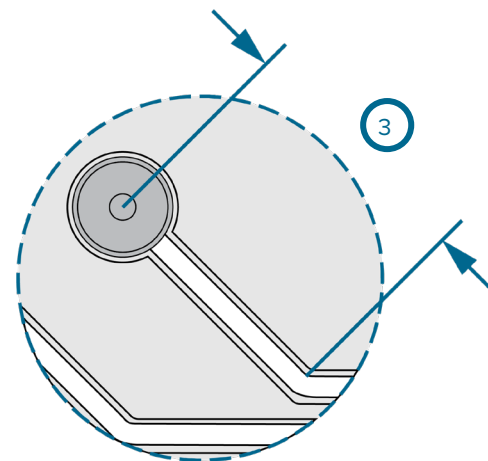
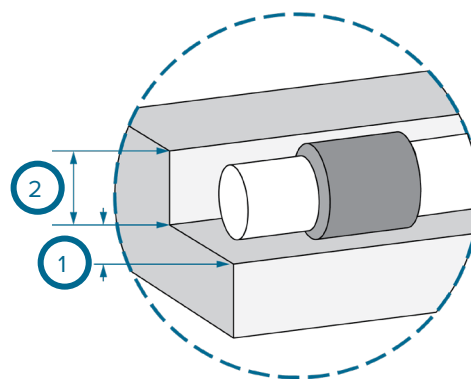

**1** 0.25" (6 mm) für einen Sensor  
0.50" (12 mm) , wenn mehr als ein in  
einem Kanal.

**2** 0.38" (9,7 mm)

**3** 1.00" (25,4 mm) MIN

**4** TBD

**5** ø 1.00" (25,4 mm)



### SENSORKABEL RETENTION

Sensorkabel Bindungsstrategien müssen während der Formkonstruktionsphase berücksichtigt werden. Die Kabel sind häufig nicht die genaue Größe benötigt wird, oder nicht leicht während der Montage in den Kabelkanälen verbleiben und muss mit einer oder mehreren der folgenden Verfahren erhalten werden.

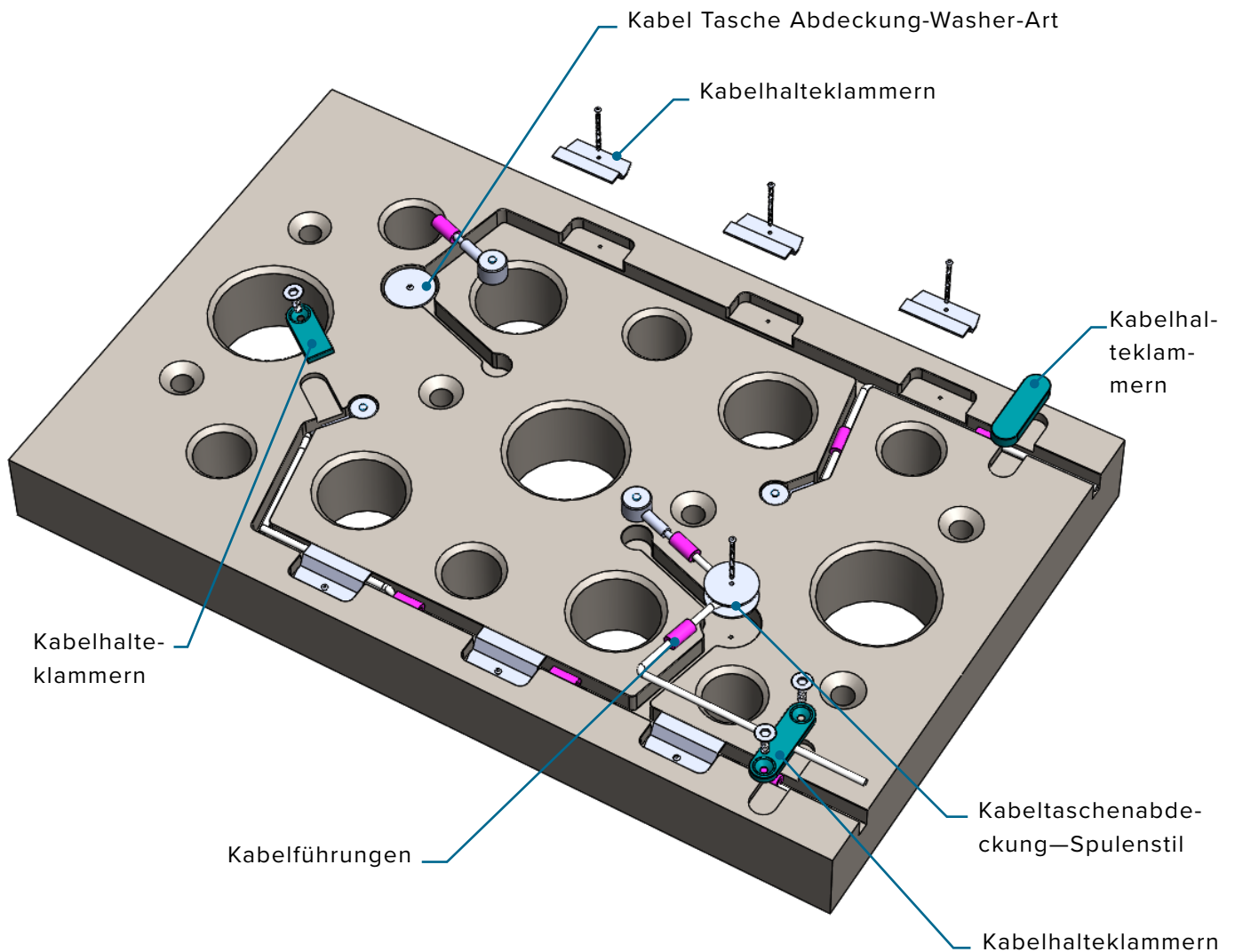

### SENSORKABEL RETENTION

#### 1. Kabelführungen

Verwendung selbstsichernde Kabelführungen (1 *im rechten*) in Kabelkanälen das Sensorkabel behalten. Kabelführungen sind Silikongummischläuche mit einem Schlitz in ihnen das Sensorkabel aufzunehmen; die Kabelführungen passen eng in die Kabelkanalabmessungen vorgesehen.

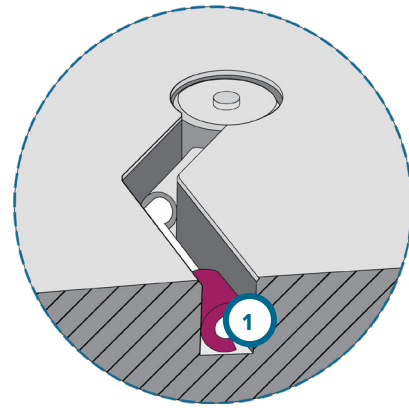

#### 2. Kabeltasche Covers

Wenn überschüssige Kabel Taschen vorhanden sind, kann es nützlich sein, eine Abdeckung vorzusehen (2 *im rechten*) für die Kabeltasche mit denen zusätzliche Kabel behalten. Obwohl RJG bisher keine Lösung, die speziell für diese Anwendung, Kunststoff oder Metallscheiben mit einer zentral angeordneten Öffnung bereitzustellen, durch eine einzige Schraube durch den Mittelpunkt gehalten wird, kann leicht Kabel innerhalb der Tasche hält verwendet werden. Alternativ kann ein bobbin-style Gerät kann in ähnlicher Weise Kabel zu halten in einer Tasche verwendet werden.

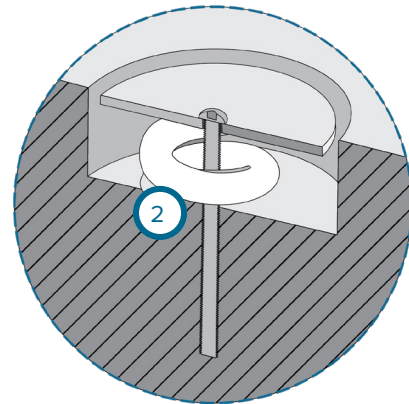

#### 3. Kabelhalteklammern

Kabel können auch in den Kanälen unter Verwendung von Kabelklammern beibehalten werden (3 & 4 *im rechten*); RJG derzeit nicht diese Lösung. Clips können aus Blech oder Platte aus Metall und gehalten maschinell gebildet werden Schrauben Oder aus einem Formkomponente Lieferanten bezogen. Die Clips können die Verwendung von Silikonkautschuk Kabelführungen und ermöglicht eine einfachere Montage des Werkzeugs ergänzen oder ersetzen.

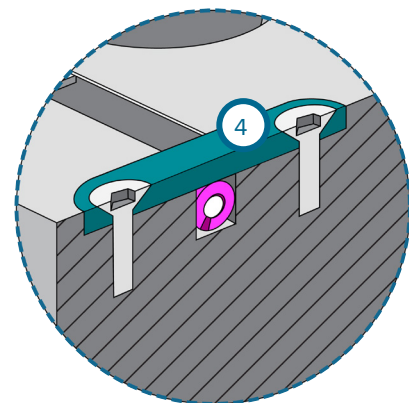
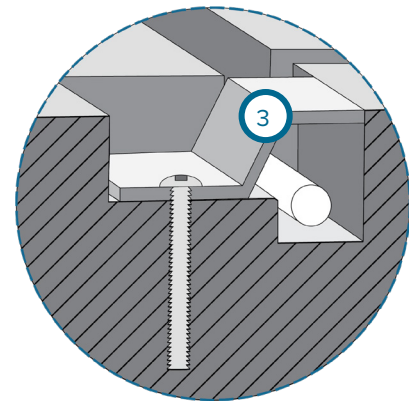

### HOHE TEMPERATUR (MCSG-B-127-125/500/2000-H) SENSOR-KASTEN-INSTALLATION

Während die Hochtemperatur-Sensormodelle (MCSG-B-1127-125/500/2000-H) einen Sensorkopf enthalten, der Temperaturen von bis zu 220 °C standhält, müssen der Sensorstecker und die Platte aufbewahrt werden unter 85 °C (185 °F). Um die Temperaturbedingungen für die Sensorelektronik im Sensorgehäuse zu erfüllen, kann eine Steigleitung konstruiert werden, auf der die Platte montiert werden kann – sofern ausreichend Platz am Werkzeug und Freiraum für alle Komponenten vorhanden ist. Daraus ergaben sich folgende einer solchen Anlage. Für die Unterstützung bei einer entsprechenden Installation der Gestaltung Hitzeschäden an die Sensorelektronik, Kontakt RJG Kundenbetreuung zu verhindern („Kundendienst“ auf der betreffenden Seite 52 ).

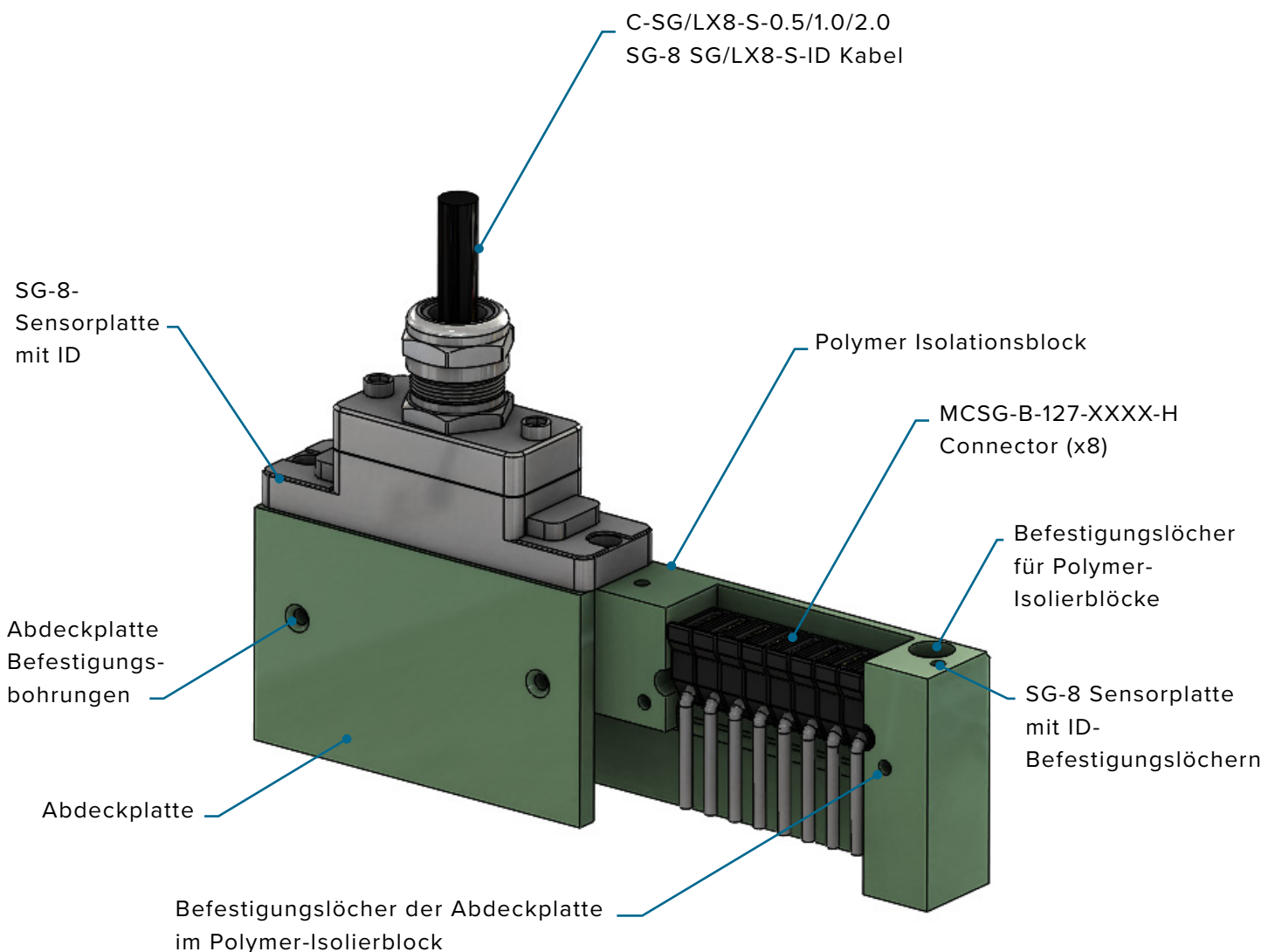

## NICHT-STANDARD-INSTALLATIONEN

### STATISCH (RUHENDE) AUSWERFERSTIFTE

während Hohlraumdruck Sensor-Installation mit beweglichen oder „Arbeiten“ Auswerferstifte wird empfohlen, in einigen Situationen ein unbewegter oder „statisch“ Stift verwendet werden muß. In den meisten Fällen statische Stifte direkt in die Hohlraumplatte oder in einen Hohlraumemansatz eingebaut. In einigen Fällen wird erstrecken statische Stifte durch mehrere Platten, wie beispielsweise Anwendungen, die auf der Rückseite erstrecken, Klemme Teller. Lesen und befolgen Sie alle Anweisungen und beziehen Sie sich auf die bereitgestellten Abbildungen, um Sensoren mit statischen Auswerferstiften ordnungsgemäß zu installieren.

#### 1. Statische Auswerferstifte Übersicht

Statische Auswerferstifte sind unbewegte Stifte, die auf der Oberseite des Knopfstil Sensoren Übertragungs Kunststoff sitzen-Druck in dem Hohlraum zu dem Sensor in einer Formplatte. Im Gegensatz zu beweglichen Auswerferstiften, die sich während jedes Auswurfzyklus selbst reinigen, können statische Stifte im Laufe der Zeit Materialansammlungen um den Stift herum ermöglichen. Statische Stifte sollten einen O-Ring auf dem Ende des Stiftes, um eine Kontamination Aufbau dass trägt zum Messfehler zu vermeiden, so dass die Sensoren über genau zu lesen, Zeit .

Erfolgreiche statische Stift Installation bietet untere Sensor und Installationskosten; Sensor leichter Wartung; Flexibilität bei dem Sensor und den Stift Schlichte; und die Freiheit in Sensorort.

#### 2. Auswerferstift Bore und Lead-In

Bietet Platz in der Sensortasche für den Sensor und statischen Stift so dass für Freiraum über dem Bolzenkopf zu entsprechen 1/5th die Teil an Pin Lage Dicke ( **1** im rechten ), Wenn Teildicke kleiner oder gleich 0.06" (1,5 mm) oder 0.012" (0,3 mm [ **1** im rechten ]) wenn die Teildicke an Pin Stelle größer als 0.06" (1,5 mm).

Von dem Sensor und Stiftkopf Tasche, bietet einen Abstand von dem Stiftdurchmesser und 0.06" (1,5 mm [ **2** im rechten ] ).

Schritt nach unten in die Bohrung zu einer Standard-Auswerferstift Bohrung H7/g6 (

### STATIC PIN INSTALLATION

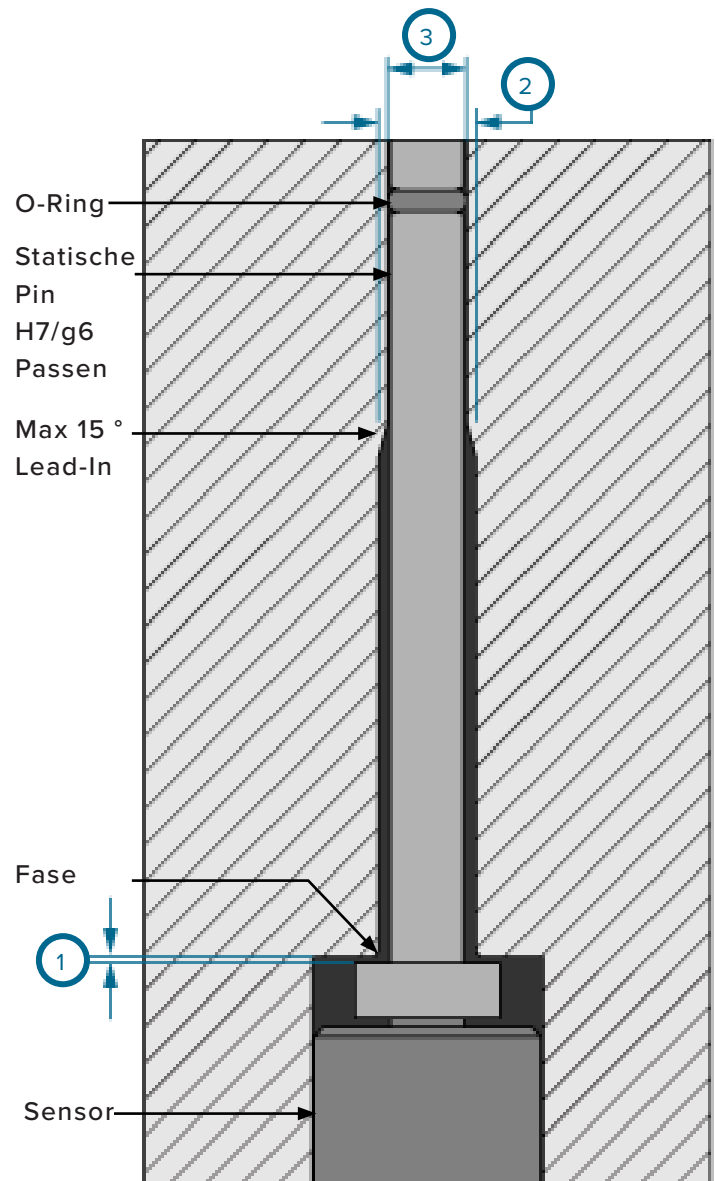

**ACHTUNG** Diese Richtlinien sind für Stifte 3/32" (2,5 mm) Durchmesser oder mehr. Bitte kontaktieren Sie RJG Customer Support für die Installation von statischen Stifte kleiner als 3/32" (2,5 mm) im Durchmesser

**3** rechts), In dem der Auswerfstift der Lage ist, sich frei zu bewegen), bevor der Hohlraum eine Dichtfläche zu schaffen, für den O-Ring am Ende des statischen Stift. Anfa-sung des Übergang zwischen dem Sensor und der Stiftkopf-Tasche und der Bolzenbohrung und auch der Übergang zwischen der Bolzenbohrung und Standardaus-rüstung am Ende des Stiftes (nicht mehr als 30°/15° pro Seite ).

## NICHT-STANDARD-INSTALLATIONEN (fortsetzung)

### 3. Dimensionierung des O-Rings

O-Ringgrößen werden von Innendurchmesser (ID bezeichnet [ 1 im rechten ] ) Und Querschnitt (CS [ 2 im rechten ] ), In der Regel in Zoll . Beispielsweise würde ein O-Ring mit den Maßen 0.072 x 0.036 einen Innendurchmesser von 0.072" und einen Querschnitt von 0.036" aufweisen.

Der O-Ring ist in der Auswerferstift der Nut eingebaut. Die Nut wird durch Durchmesser gemessen ( 3 im rechten ) und Breite ( 4 im rechten ). Der Durchmesser geschnitten O-Ring, um sicherzustellen Strecke von 0–10%. Die Tiefe geschnitten wird O-Ring, um sicherzustellen, Kompression von 20–35%. Sicherstellen, dass das Stiftende, bevor O-Ring-Nut ist 0.030" (0,76 mm [ 5 im rechten ] ) MIN für steelsafe. Kontakt RJG® zur Unterstützung bei der Dimensionierung und Tolerierung O-rings und Installationsanforderungen. Siehe Tabelle unten für RJG empfohlen, in Lager O-rings.

### 4. O-Ring-Installation

Unangebrachte O-Ring-Installation kann Risse verursachen, wenn sie über die scharfe Auswerferstift Kante gezogen wird. Verwenden, um ein Installationswerkzeug mit dem gleichen Durchmesser wie der Auswerferstift ausgebildet ist, mit einem sich verjüngenden Ende.

Das Ende kann geschliffen werden, in der Regel durch eine Schleifscheibe, und geschwabbelt durch einen Drahtrad alle Grate zu entfernen. Schieben Sie den O-Ring auf das verjüngte Ende des Installationswerkzeuges und schiebt auf das Ende des statischen Stifts. (Siehe Abbildung rechts.)

### 5. Pin und O-Ring-Bore-Installation

Verwenden, um einen O-Ring-Schmiermittel Um Schäden zu verhindern, wenn der Stift in die Bohrung eingeführt wird. Viele Schmiermittel auf Silikonbasis können Silikon-O-Ringe beschädi-

### STATISCHE (NICHT BEWEGLICHE) EJEKTORSTIFTE

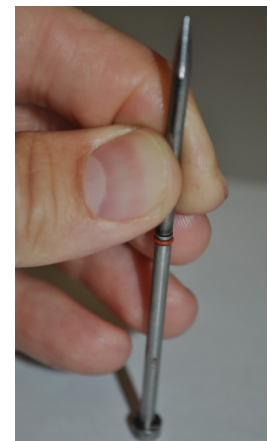
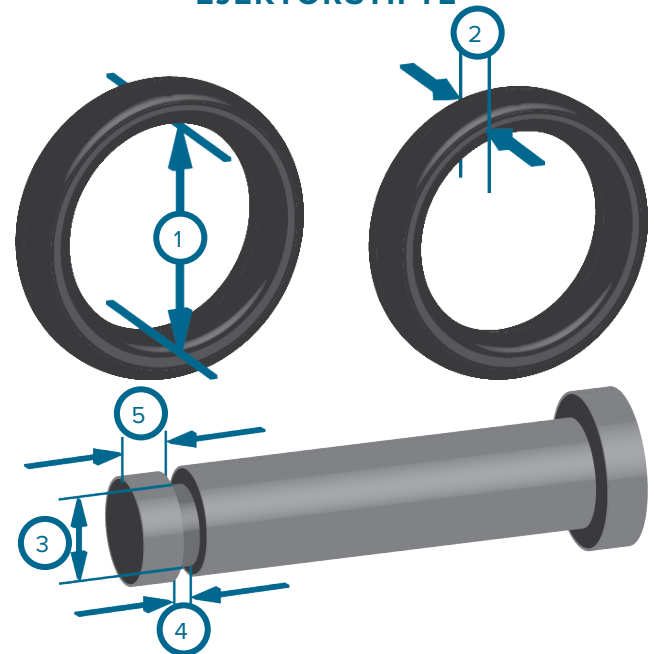

gen. RJG, Inc. empfiehlt P-80 THIX-Schmiermittel von International Products Corporation (<http://www.ipcol.com/shopexd.asp?id=31>). Drehen der Stift, wie es eingeführt wird, die Montage zu erleichtern und potentielle O-Ringschaden zu begrenzen.

		O-Ring		Einheiten	GROOVE SPEC.				BORE SPEC.	
Nominal	Material	SI-Metrik	RJG Teil #		Breite (4, oben)	Breite Tol (+/-)	DIA Nut (3, oben)	DIA Tol (+/-)	Bohrung DIA	Bohrung Tol (+ Tol, -0)
4,0 mm	Silikon	2,7 x 0,65	85-6157-000	Inch	0.038	0.003	0.1137	0.0019	0.1575	0.0005
2,5 mm		1,4 x 0,6	85-6159-000		0.032	0.003	0.0667	0.0010	0.0984	0.0005
4,0 mm		2,7 x 0,65	85-6157-000	Millimeter	1,00	0,08	2,888	0,048	4,0	0.012
2,5 mm		1,4 x 0,6	85-6159-000		0,80	0,08	1,695	0,025	2,5	0.012



## NICHT-STANDARD-INSTALLATIONEN (fortsetzung)

### 6. Sensor Readings

Daten aus der gleichen Form wird unten dargestellt (typisches ergebnis nicht garantiert ).

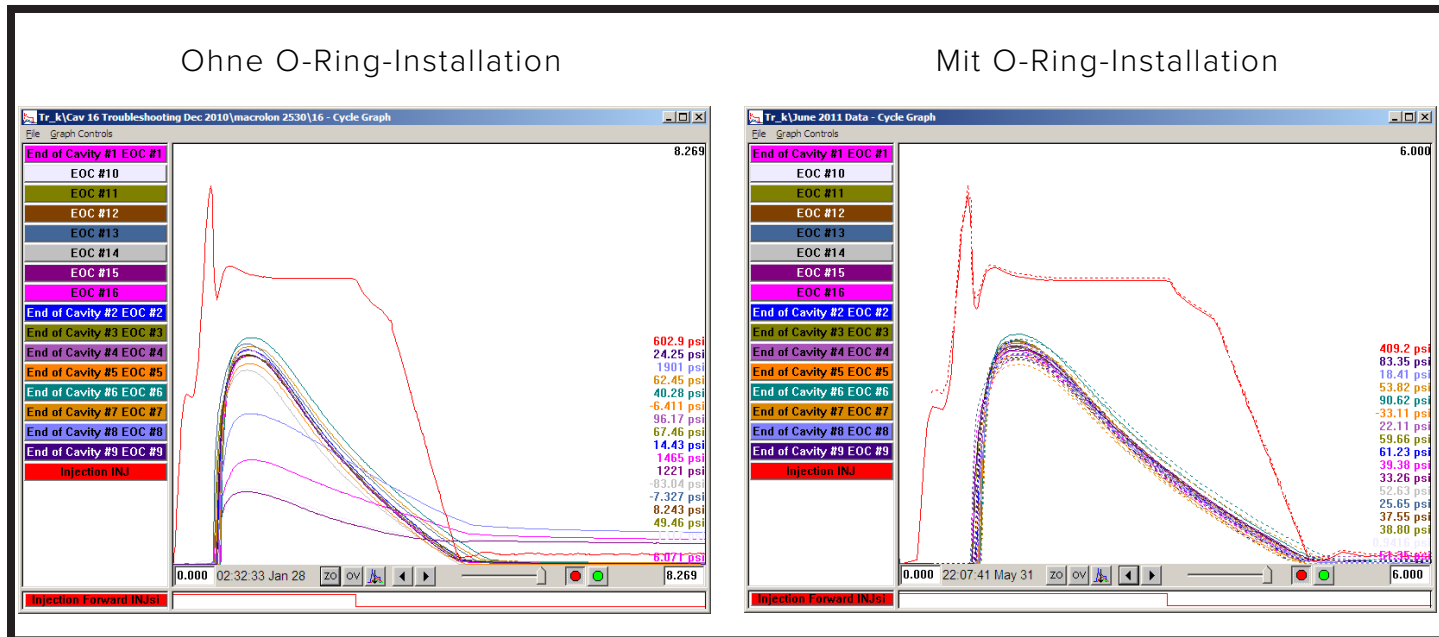

Oben Links: Drei Sensoren lesen zu gering durch kontaminations ohne O-Ringe installiert.

Oben rechts: Die Vorlage und durchgezogene Linien nach vier Monaten der kontinuierlichen Produktion; die Sensoren weiterhin konsequent mit O-Ringen installiert lesen.

Eine richtige Installation wird eine lange Lebensdauer von O-Ringen innerhalb der Form zur Verfügung stellen. Nur im Fall der folgenden beiden Fälle werden die O-Ringe ersetzt werden müssen:

### 7. Überspritzungen

Wenn Material um den Stift herum blinkt, muss der Stift gezogen und das blinkende Material während regelmäßiger vorbeugender Wartungszyklen entfernt werden. Der O-Ring muss ersetzt werden.

### 8. O-Ring Schaden

When a pin is removed for inspection and / or cleaning during mold maintenance, inspect the O ring for damage. Repeated installation and removal can cause nicks, cuts, or other damage to O - rings. Beschädigte O-Ringe müssen ersetzt werden.

### MEHRERE AUSWERFERSTIFTE

Auswerferstifte werden häufig in kleinen gruppiertBereiche die erlauben nicht für traditionellen HohlraumDruck Sensor Installation. Lesen und befolgen Sie alle Anweisungen und beachten Sie die Abbildungen, um Sensoren mit mehreren Auswerferstiften ordnungsgemäß zu installieren.

#### 1. Mehrere Auswerferstift und Sensorpositionierung

Wenn mehrere Auswerferstifte sind zu dicht beieinander angeordnet Hohlraum zu ermöglichen,Druck Sensoranordnung in einem einzigen Stift, kann eine Deckplatte verwendet werden, eine ausgewählte Stift zu ermöglichen, den Sensor zu kontaktieren und zu verhindern, andere Pins stören.

Die Auswerferstift Halteplatte wird modifiziert, um die Deckplatte zu passen, so dass sie ausgespart ist und bündig mit der Auswerferplatte und bedeckt dieBereich des Sensorkörpers und nicht benutzte Auswerferstifte. Die Deckplatte ist mit vier montiertenSchrauben .

Die Abdeckplatte MontageSchrauben muß mit der Auswurfplatte bündig sein und darf nicht, da konstant mit den Auswerferstiften, in Kontakt stehtDruck auf derSchrauben will sich zum Scheitern verurteilt.

#### 2. Auswerferstift und Counter-Bore Räumungs

Verwenden Standard Auswerferstift Abstände bei Hohlraum einbauenDruck Sensoren unter Auswerferstifte Beschädigung oder Zerstörung der Stifte, Sensoren und Schimmel zu verhindern. Proper Auswerferstift Kopf und Gegenlaufspiel wird der statische Stift erlauben, sich frei in der Auswerferstift Bohrung zu bewegen.

### INSTALLATION VON PIN, SENSOR UND PLATTE

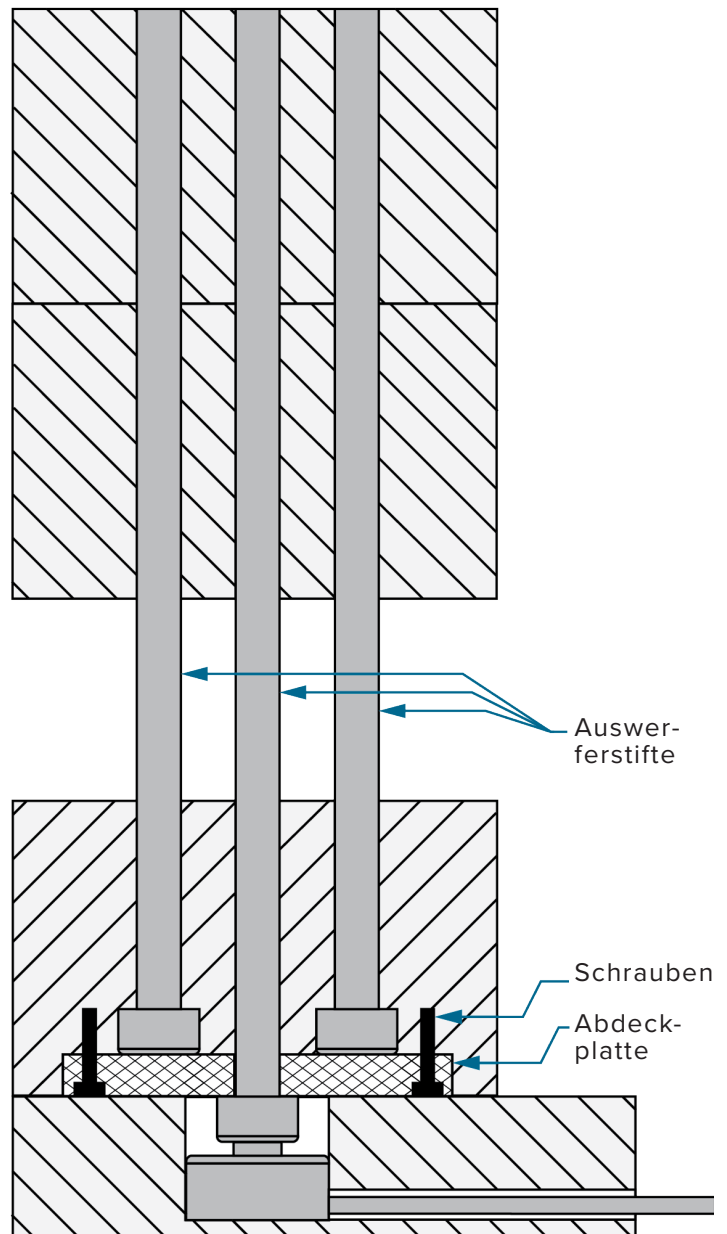

STATISCHE PIN BEISPIEL

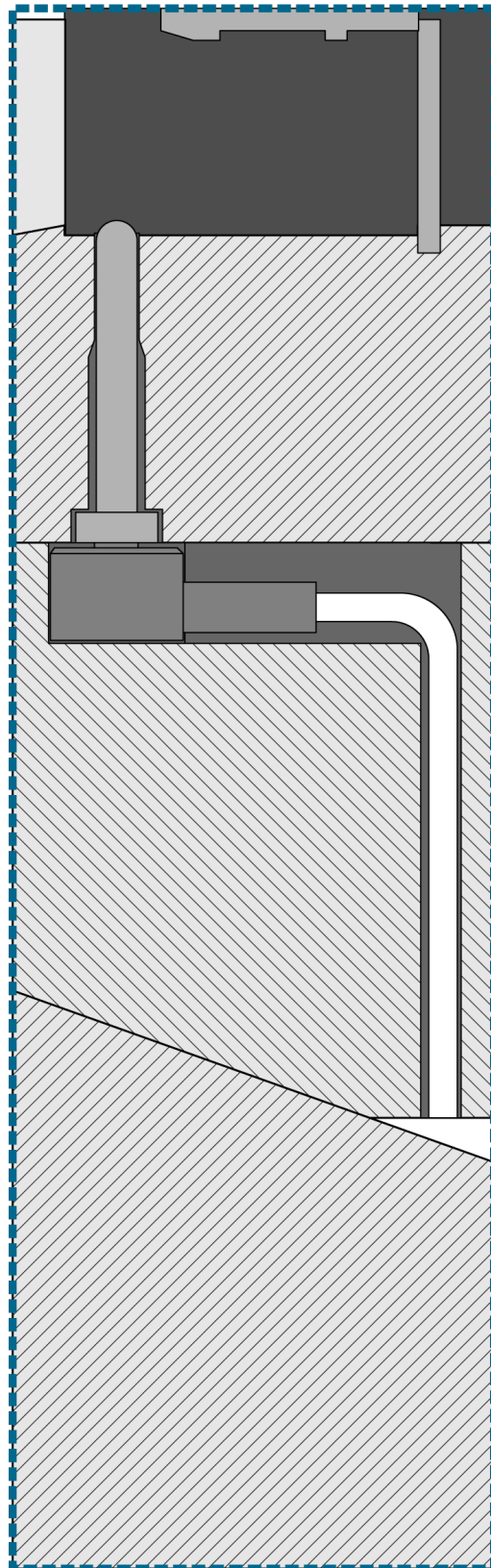



**NICHT-STANDARD-INSTALLATIONEN (fortsetzung)**  
**STATISCHE ÜBERTRAGUNGSTIFT BEISPIELE**

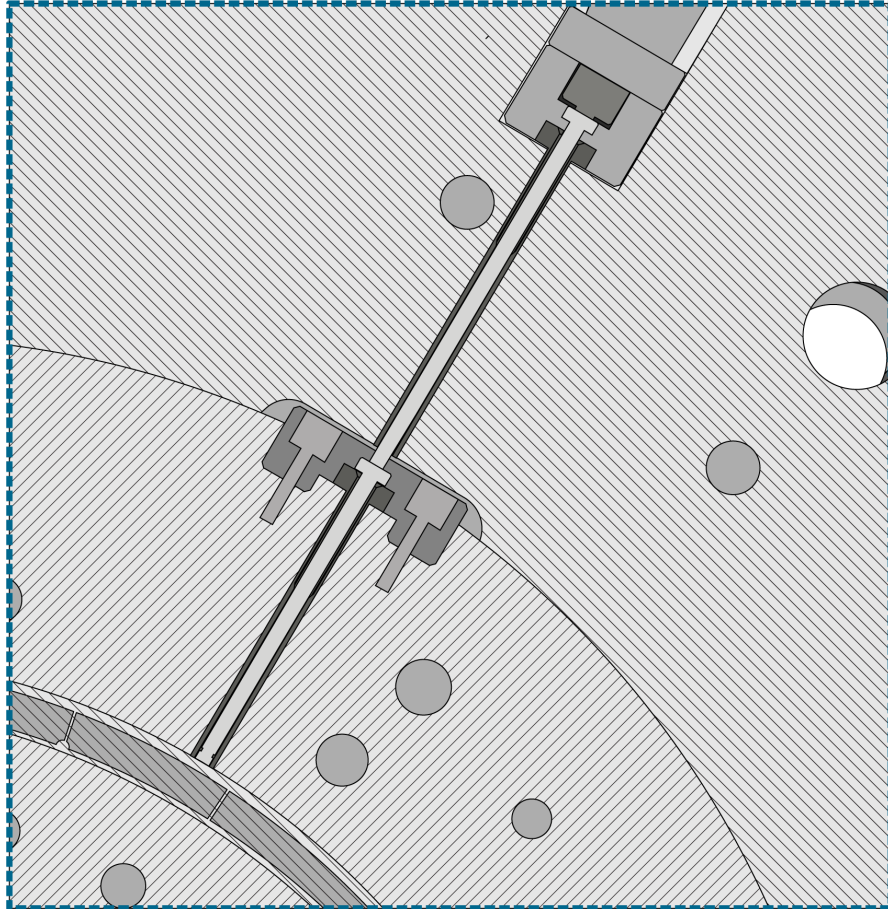
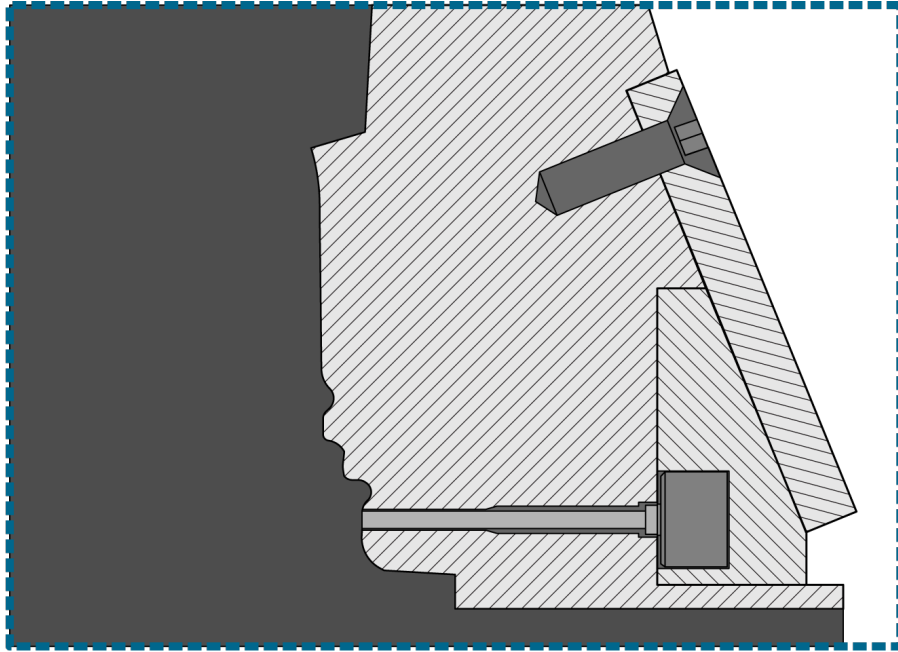



## SENSORINSTALLATION CHECK—KLEMME PLATTE (TYPISCH) ANLAGEN

Stellen Sie sicher, dass der jeder Sensor, Übertragungsstift und Auswerferstift Tasche richtig bearbeitet wird.

### VORMONTAGE KONTROLLEN

#### 1. Einrückungen Test (mit Sensor)

Mit dem Klemme Platte demontierte, Sensor vorhanden, und die Deckplatte entfernt werden, schiebt den Sensor und Übertragungsstift nach vorn; es sollte 0.012–0.02 (0,3-0,5 mm) Abstand zwischen dem Sensor und dem Boden sein, Klemme plate/sensor Taschenboden vor der Deckplattenoberfläche. Stellen Sie sicher, dass der Stift frei und ohne Widerstand bewegt.

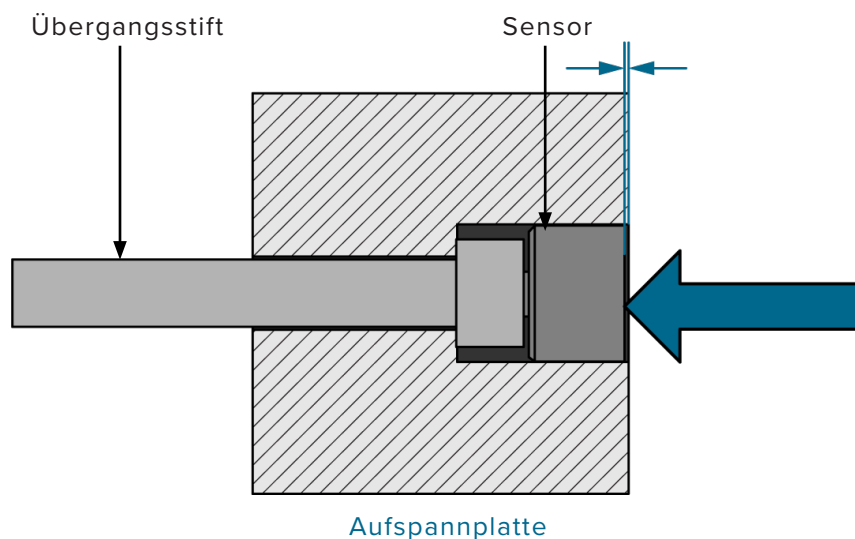

#### 2. Flush-Test (mit Sensor)

Mit dem Übertragungsstift, Sensor und Abdeckplatte installiert ist, legen die Auswurfplatte über dem Klemme vollständig Rückplatte, und Position. Stellen Sie sicher, dass die Senkbohrung Tiefe gleich 0.012" (0,3 mm), und dass der Durchmesser größer ist als der Auswerferstift Kopf; der Übertragungsstift sollte mit der Auswerfer Halteplatte bündig abschließt.

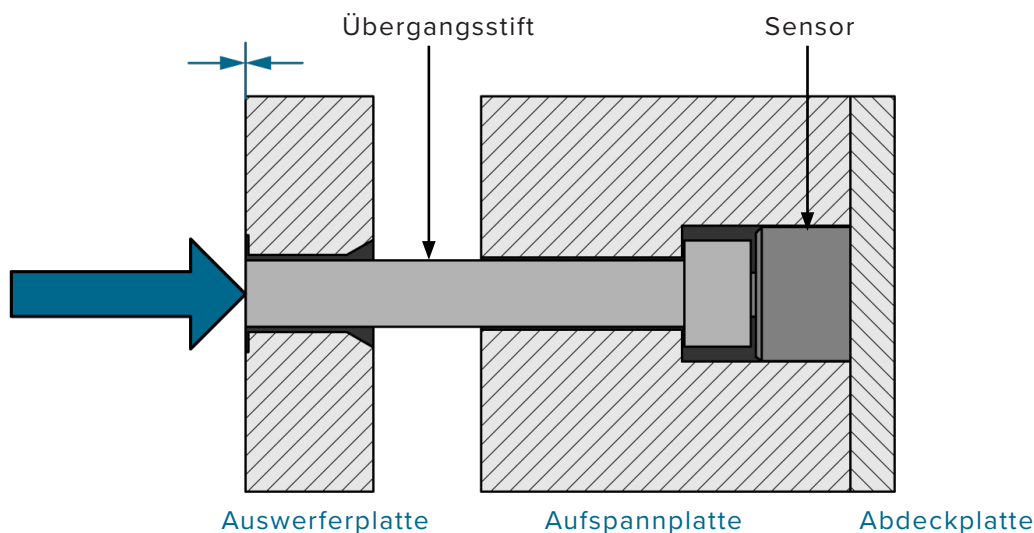

## 3. Einrückungen Test (mit Auswerferstift)

Mit dem Auswerferstift installiert, drücken Sie auf der Auswerferstift; überprüfen, den Abstand von 0.012" (0,3 mm (oder 1/5 Teildicke)) zwischen dem Boden des Auswerferstift Kopfes und der Auswerfer Halteplattenoberfläche.

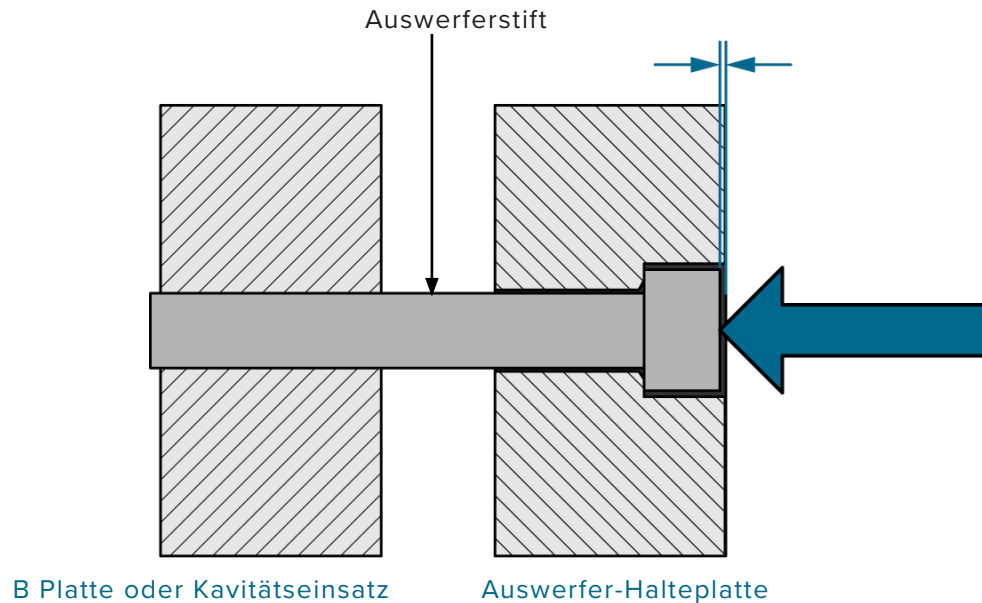

## 4. Flush-Test (Full Stack)

Mit dem Sensor, Auswerfer und Übertragungsstift installiert ist, und die Auswurfplatte in der Einspritzposition, in Richtung fixiert Klemme Platte, sollte die Auswerferstift mit dem Auswerfer bündig plate/cavity Oberfläche.

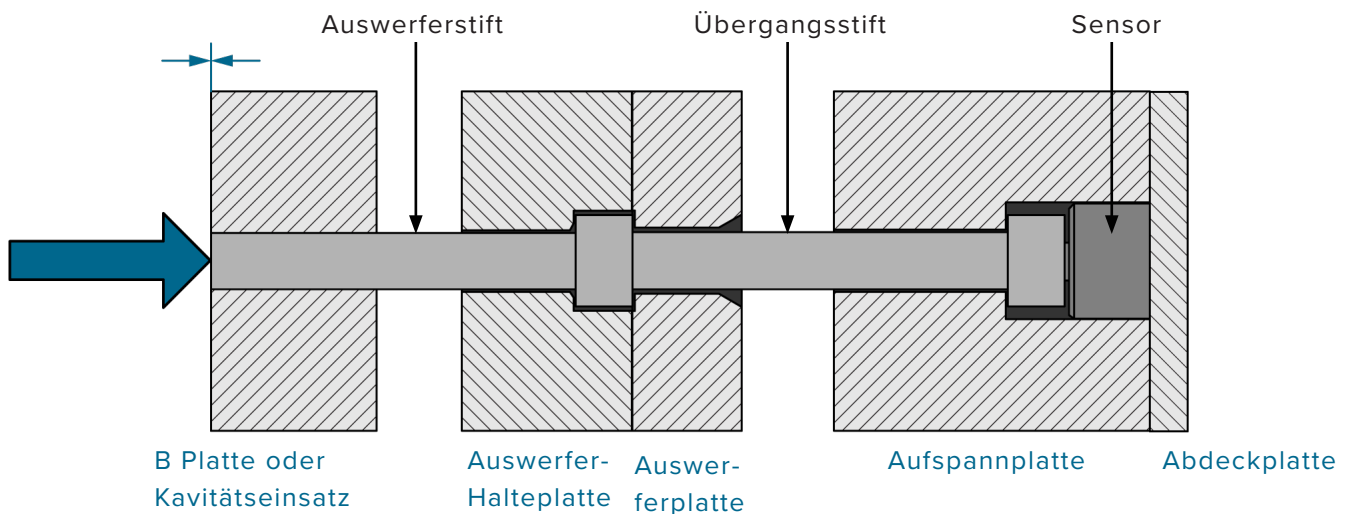

## POST-MONTAGEPRÜFUNGEN

### 1. Protrusionstest (ohne Sensor)

Mit den Auswerfer und Transfernadeln installiert, in Injektionsposition der Auswerfer-Platte, und die Auswurfplatte in Richtung fixiertKlemme Platte, drücken Sie die Auswerfer und Übertragungsstift zusammen, in Richtung des Hohlraums; die Auswerferstift 0,008-0,01" (0,2-0,3 mm) vorstehen soll.

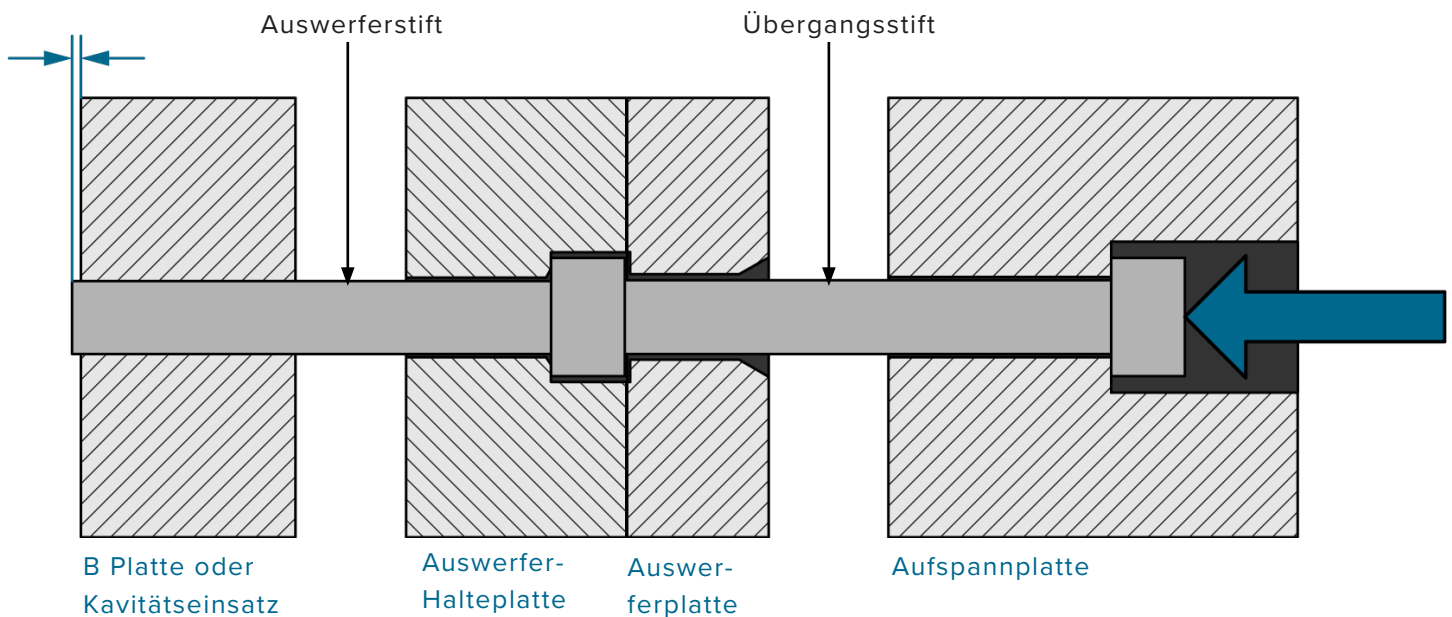

## PRÜFUNG DER SENSORINSTALLATION - EINBAU DER KLEMMPLATTE (TYPISCH) (fortsetzung)

### 2. Einrückungen Test (mit Sensor)

Drücken Sie bei installiertem Auswerfer und Übergabestiften, der Auswerferplatte in der Einspritzposition und der Auswerferplatte, die in Richtung der Klemmplatte befestigt ist, den Auswerfer und den Übergabestift vom Hohlraum weg zusammen. Der Auswerferstift sollte in der Auswerferplatte eine Aussparung von 0.008–0.01" (0,2–0,3 mm) aufweisen.

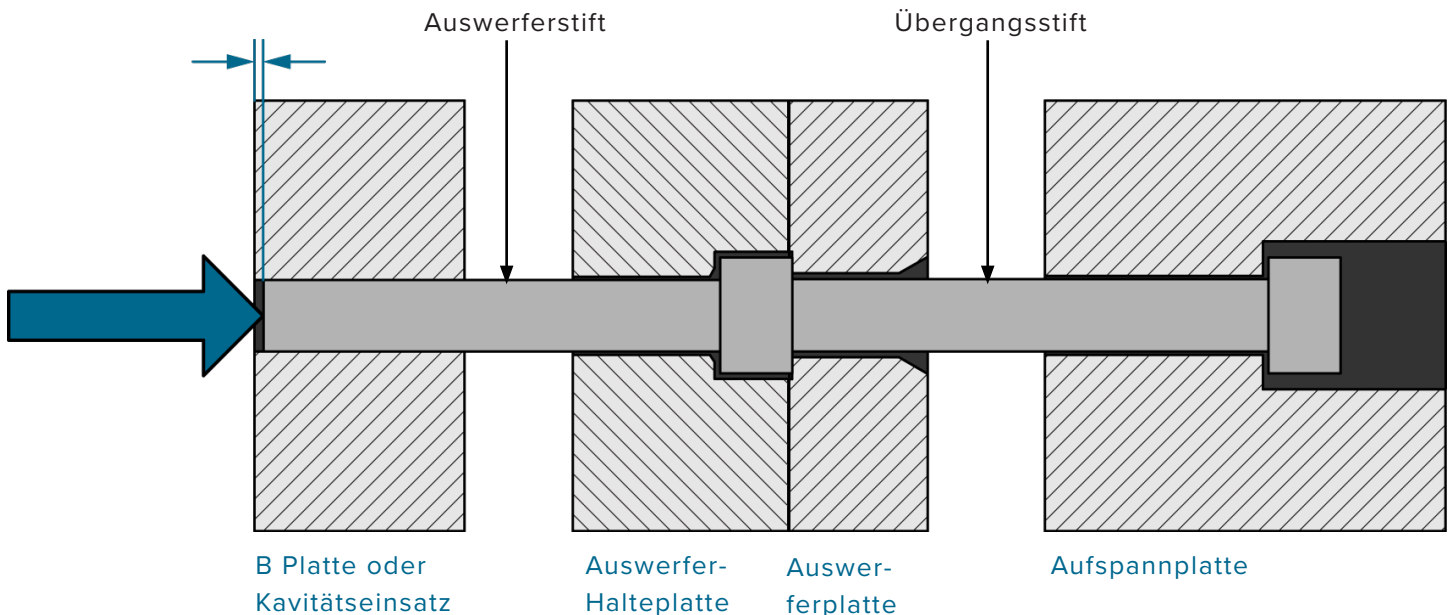

### 3. Flush-Test (mit Sensor)

Mit dem Sensor, Auswerfer und Übertragungsstift installiert ist, und die Auswurfplatte in der Einspritzposition, in Richtung fixiert Klemmplatte, sollte die Auswerferstift mit dem Auswerfer bündig plate/cavity Oberfläche.

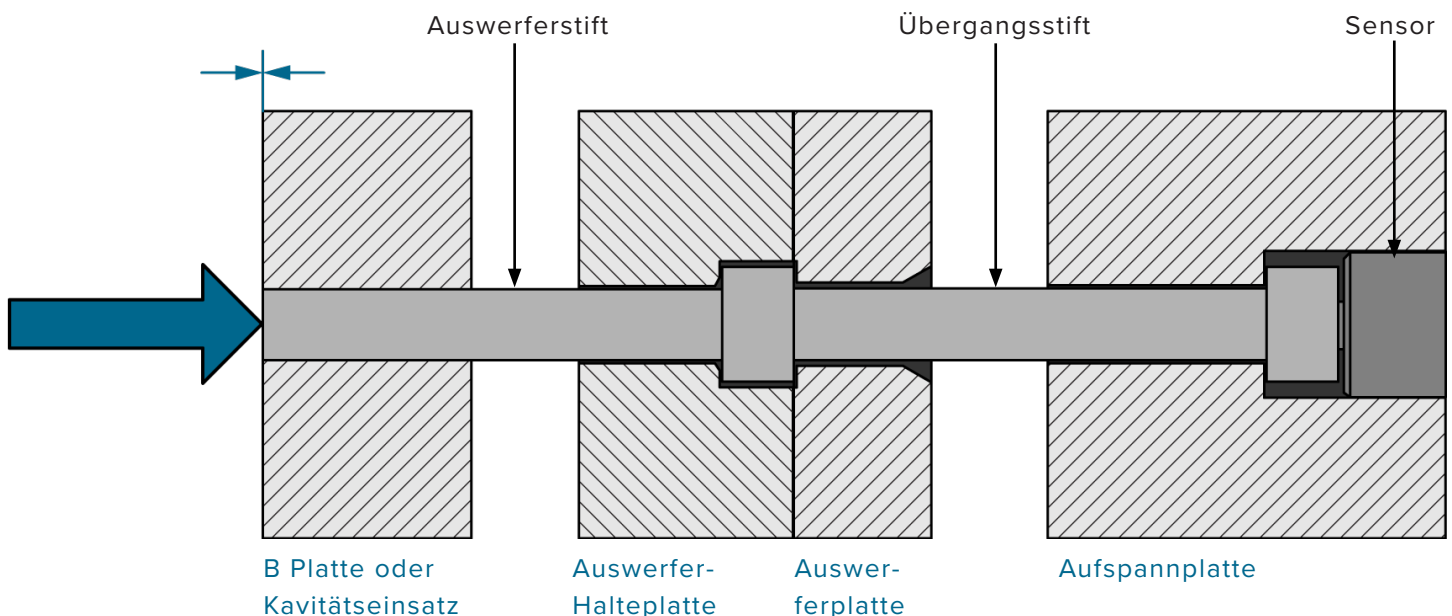

## ÜBERPRÜFUNG DER SENSORINSTALLATION—INSTALLATION DER KLEMMPLATTE (KOPF-AN-KOPF)

Stellen Sie sicher, dass der jeder Sensor, Übertragungsstift und Auswerferstift Tasche richtig bearbeitet wird.

### VORMONTAGE KONTROLLEN

#### 1. Einrückungen Test (mit Sensor)

Mit nur dann installiert der Übertragungsstift, Druck auf den Übertragungsstift Kopf und verifizieren einen Abstand von 0,012" existiert (0,3 mm) MIN zwischen dem Übertragungsstift und der Haltekopf Auswerferplatte Oberfläche.

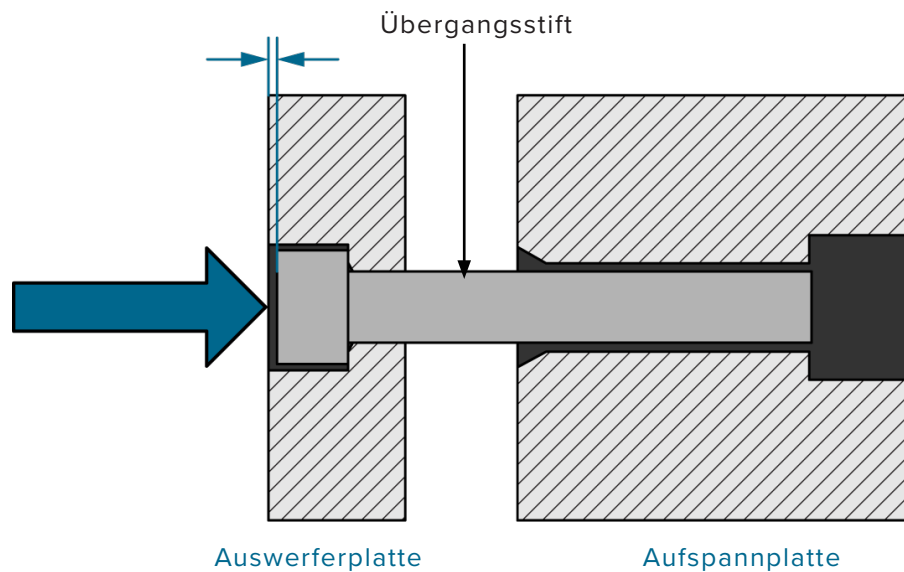

#### 2. Einrückungen Test (mit Auswerferstift)

Drücken Sie bei installiertem Auswerferstift auf den Auswerferstift; Vergewissern Sie sich, dass zwischen der Unterseite des Auswerferstiftkopfes und der Auswerferplattenoberfläche ein Spiel von 0.012" (0,3 mm (oder 1/5 Teildicke)) vorhanden ist.

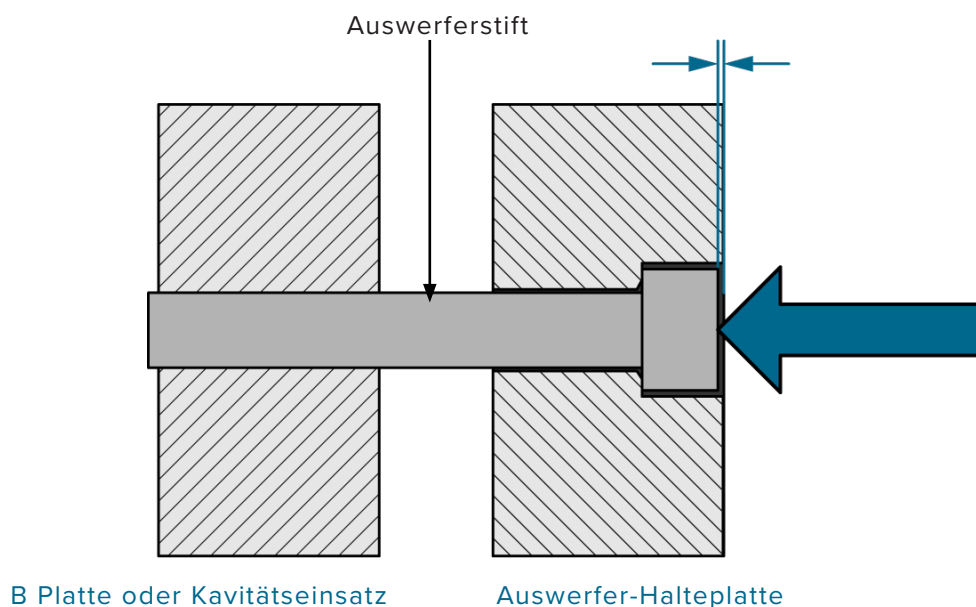



## PRÜFUNG DER SENSORINSTALLATION - EINBAU DER KLEMMPLATTE (KOPF-ZU-KOPF) (fortsetzung)

### 3. Einrückungen Test (mit Sensor)

Mit dem Klemme Platte demontierte, Sensor vorhanden, und die Deckplatte entfernt werden, schiebt den Sensor und Übertragungsstift nach vorn; es sollte 0.012–0.02 (0,3-0,5 mm) Abstand zwischen dem Sensor und dem Boden sein, Klemme plate/sensor Taschenboden vor der Deckplattenoberfläche. Stellen Sie sicher, dass der Stift frei und ohne Widerstand bewegt.

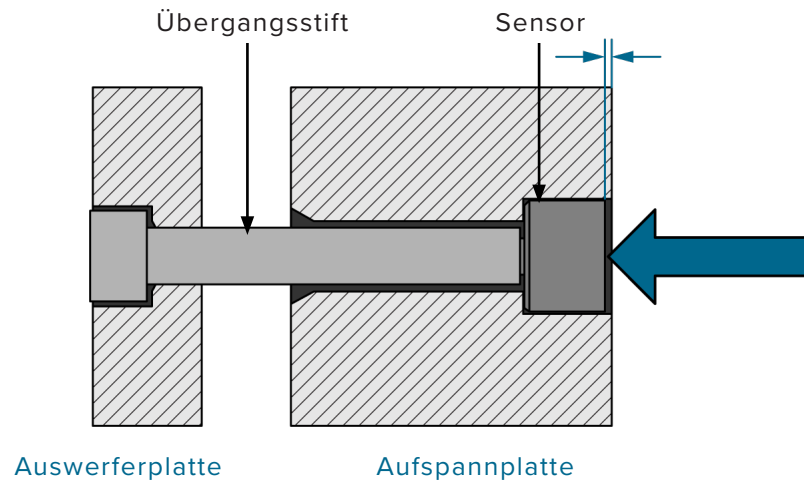

### 4. Flush-Test (Full Stack)

Mit dem Sensor, Auswerfer und Übertragungsstift installiert ist, und die Auswurfplatte in der Einspritzposition, in Richtung fixiert Klemme Platte, sollte die Auswerferstift mit dem Auswerfer bündig plate/cavity Oberfläche.

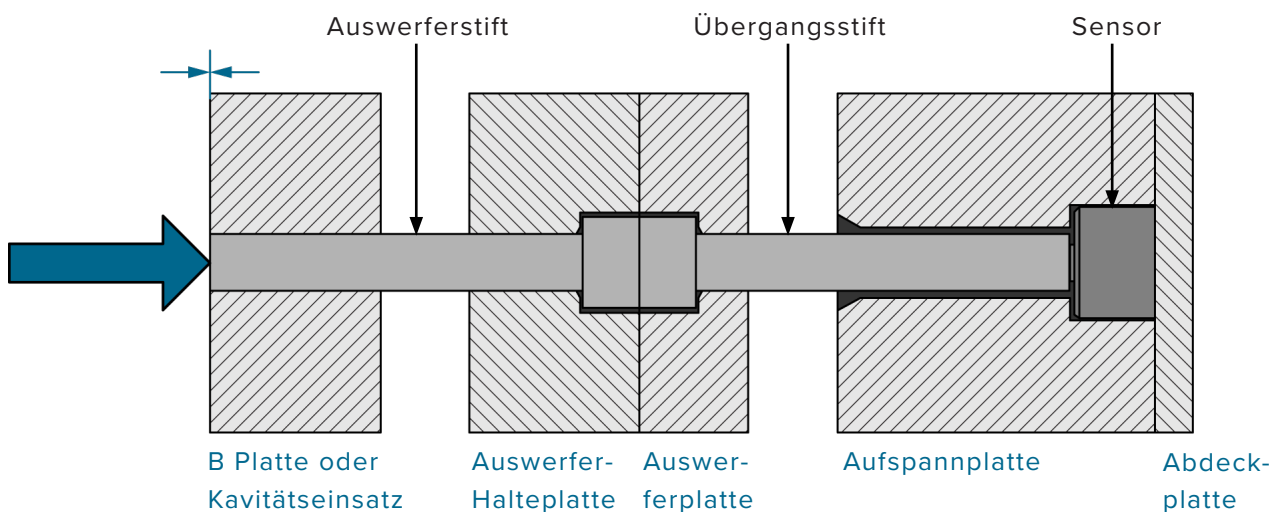



## PRÜFUNG DER SENSORINSTALLATION - EINBAU DER KLEMMPLATTE (KOPF-ZU-KOPF) (fortsetzung)

### POST-MONTAGEPRÜFUNGEN

Stellen Sie sicher, dass der jeder Sensor, Übertragungsstift und Auswerferstift Tasche richtig bearbeitet wird.

#### 1. Protrusionstest (ohne Sensor)

Mit den Auswerfer und Transfernadeln installiert, in Injektionsposition der Auswerferplatte, und die Auswurfplatte in Richtung fixiert Klemme Platte, drücken Sie die Auswerfer und Übertragungsstift zusammen, in Richtung des Hohlraums; die Auswerferstift 0,008-0,01" (0,2-0,3 mm) vorstehen soll.

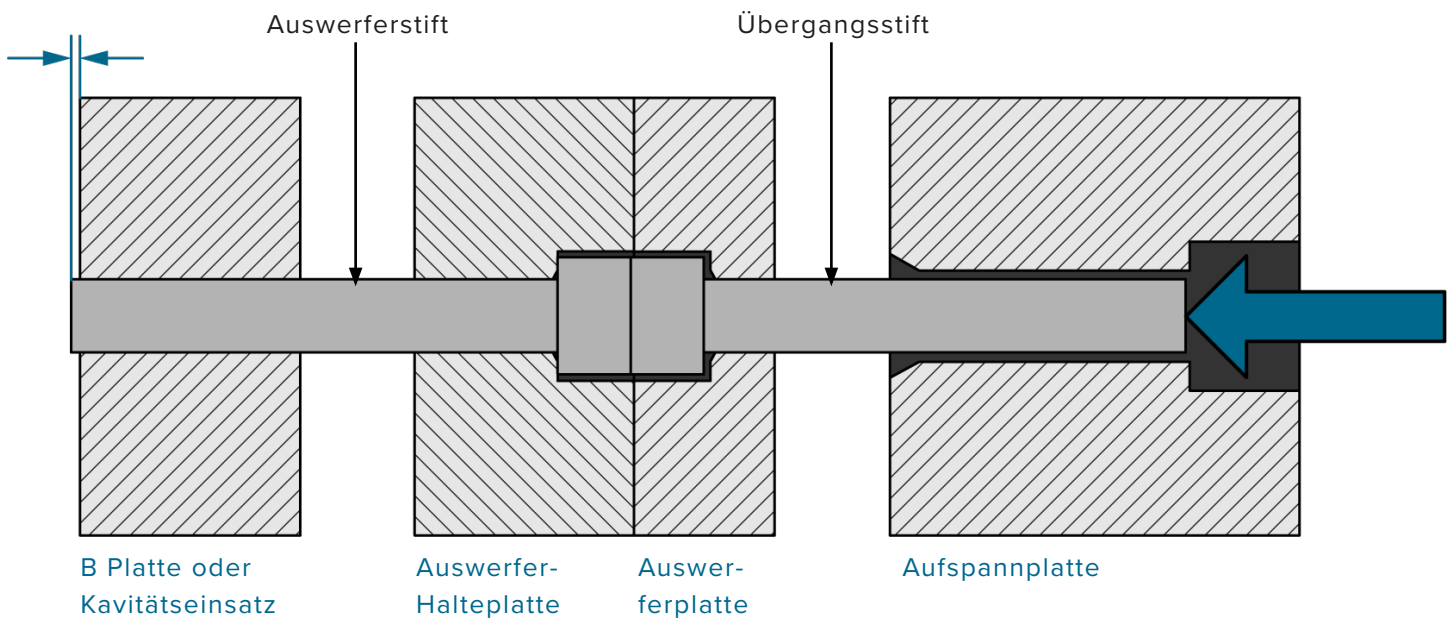

## PRÜFUNG DER SENSORINSTALLATION - EINBAU DER KLEMMPLATTE (KOPF-ZU-KOPF) (fortsetzung)

### 2. Einrückungen Test (mit Sensor)

Drücken Sie bei installiertem Auswerfer und Übergabestiften, der Auswerferplatte in der Einspritzposition und der Auswerferplatte, die in Richtung der Klemmplatte befestigt ist, den Auswerfer und den Übergabestift vom Hohlraum weg zusammen. Der Auswerferstift sollte in der Auswerferplatte eine Aussparung von 0.008–0.01" (0,2–0,3 mm) aufweisen.

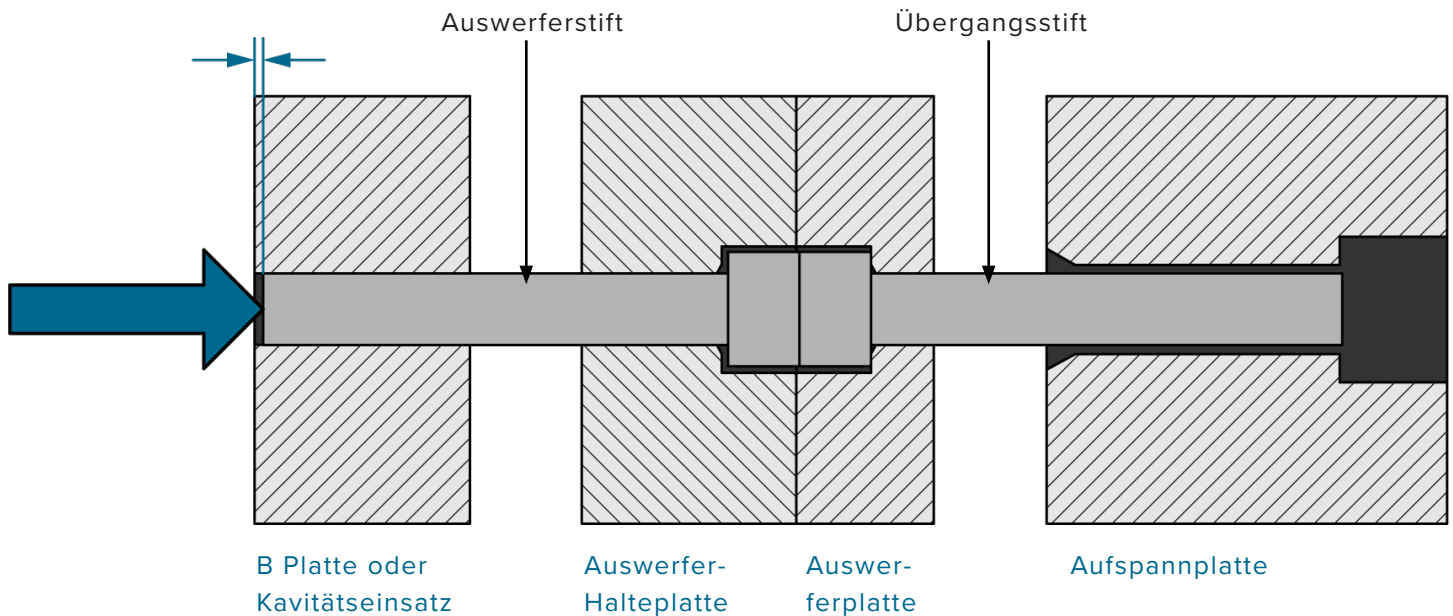

### 3. Flush-Test (mit Sensor)

Mit dem Sensor, Auswerfer und Übertragungsstift installiert ist, und die Auswurfplatte in der Einspritzposition, in Richtung fixiert Klemmplatte, sollte die Auswerferstift mit dem Auswerfer bündig plate/cavity Oberfläche.

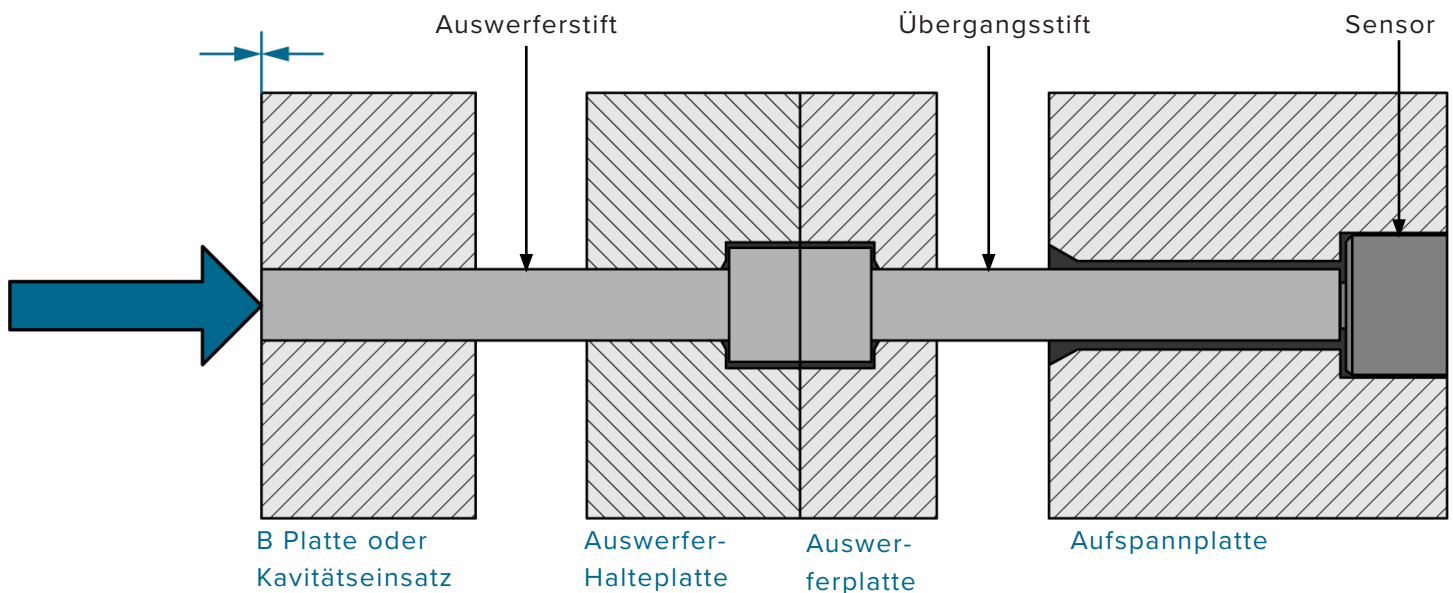

## SENSORINSTALLATION CHECK—AUSWERFERPLATTE INSTALLATIONEN

Stellen Sie sicher, dass der jeder Sensor, Übertragungsstift und Auswerferstift Tasche richtig bearbeitet wird.

### VORMONTAGE KONTROLLEN

#### 1. Einrückungen Test (mit Auswerferstift)

Drücken Sie bei installiertem Auswerferstift auf den Auswerferstift; Vergewissern Sie sich, dass zwischen der Unterseite des Auswerferstiftkopfes und der Auswerferplattenoberfläche ein Spiel von 0.012" (0,3 mm (oder 1/5 Teildicke)) vorhanden ist.

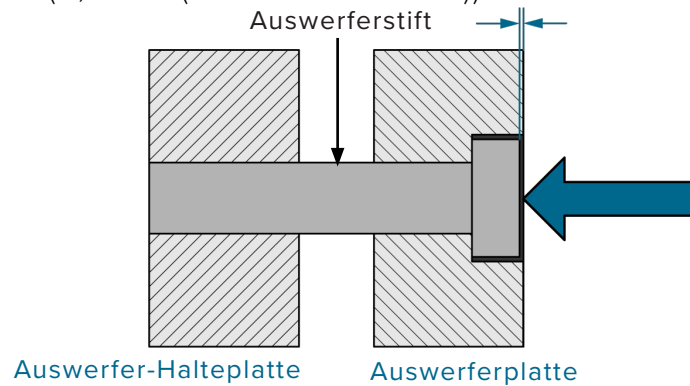

#### 2. Flush-Test (mit Sensor)

Mit dem Sensor in der Ejektor Halteplatte installiert ist, überprüfen, ob die Senkbohrung Tiefe gleich (0,5mm) (wenn erforderlich) und der Senkbohrung Durchmesser größer ist als der Auswerferstift Kopf. Der Sensorkopf sollte mit der Auswerfer Halteplatte bündig abschließt.

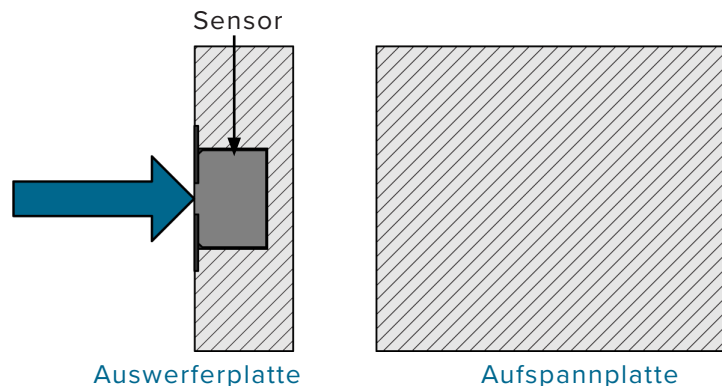

### POST-MONTAGEPRÜFUNGEN

#### 1. Flush-Test (Full Stack)

Wenn der Sensor und der Auswerferstift installiert sind und die Auswerferplatte in der Einspritzposition in Richtung der Klemmplatte befestigt ist, sollte der Auswerferstift bündig mit der Oberfläche der Auswerferplatte / des Hohlraums sein.

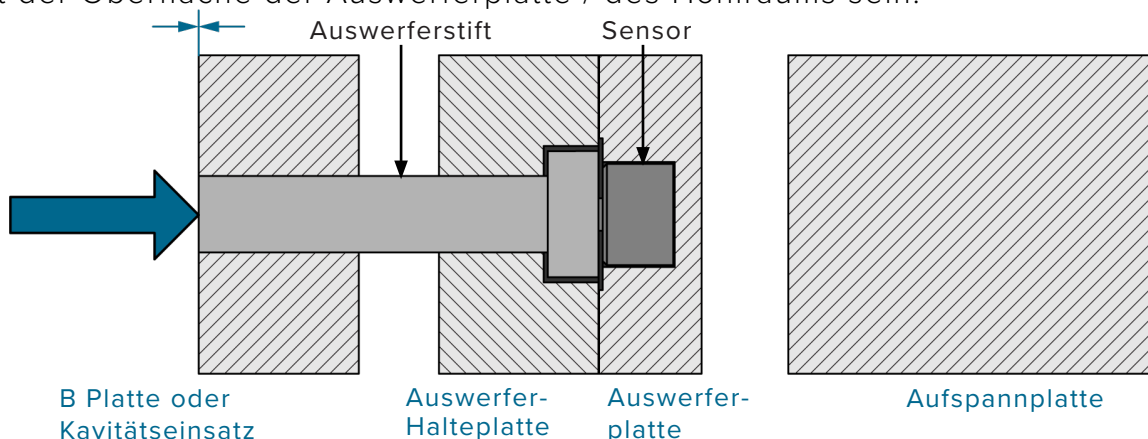

## SENSORINSTALLATION CHECK—INSTALLATION STATISCHER STIFTE

Stellen Sie sicher, dass jeder Sensor und jede statische Stifttasche korrekt bearbeitet ist.

### 2. Protrusionstest (ohne Sensor)

Drücken Sie den statischen Stift, wenn nur der statische Stift installiert ist. Überprüfen Sie, ob der Abstand des Stifts über dem Stiftpopf  $1/5$  der Teiledicke an der Stiftposition beträgt, wenn die Teiledicke kleiner oder gleich  $0.06''$  (1,5 mm), oder  $0.012''$  (0,3 mm), wenn die Die Teiledicke an der Stiftposition ist größer als  $0.06''$  (1,5 mm).

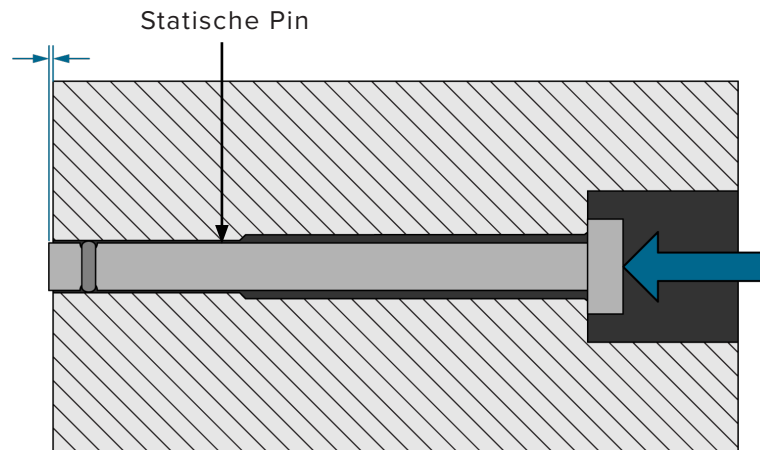

### 3. Flush-Test (mit Sensor)

Mit den Platten demontieren, Sensor und Stift an Ort und Stelle, und die Deckplatte entfernt werden, sollte das Ende des statischen Stifts bündig mit der Plattenoberfläche.

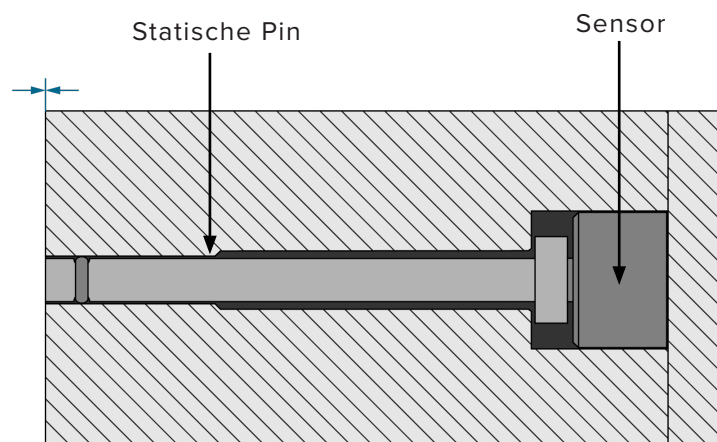

DMS-Sensoren benötigen wenig Wartung.

### REINIGUNG

Ziehen Sie die Sensoren aus dem Werkzeug, und reinigen Sie die Taschen und Kanäle, wenn ein Werkzeug einer vorbeugenden Wartung unterzogen wird. Die MCSG-B-159-4000 Sensoren müssen in Taschen installiert werden, die frei von Öl, Schmutz, Ruß und Fett sind.

### PRÜFEN & KALIBRIEREN

#### TESTEN VON SENSOREN

BasicMacht Tests werden auf dem leicht durchgeführte MCSG-B-159-4000 Sensor; eine kleine, sogar die Menge von Macht korrekt angelegt an den Sensor Noppe Kopflade genügt der Sensor, um zu bestimmen, ob das Lesen ist, Druck .

**⚠ ACHTUNG** NIEMALS den Sensorkopf schlägt mit einem übermäßigen Macht ; Nichtbeachtung führt zu Schäden oder Zerstörung des Sensors führen.

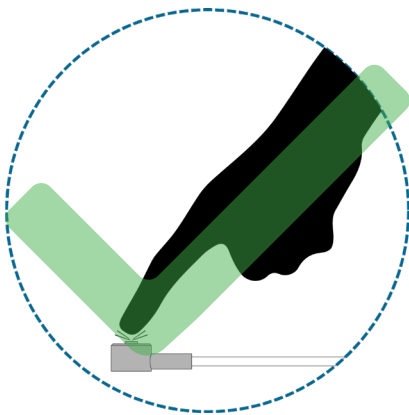
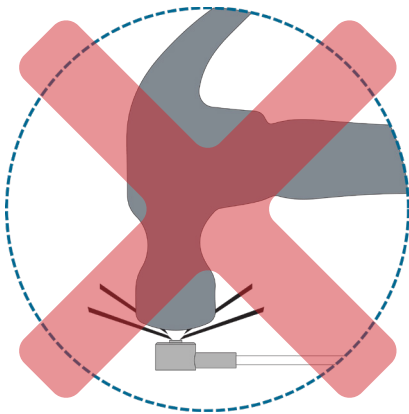

RJG, Inc. bietet die folgenden Tools zur Testsensoren.

#### 1. Sensor eValuator

Der Sensor eValuator bietet eine Diagnose für typische Sensorprobleme wie Sensordrift, Vorlast und Nullpunktverschiebung und kann auch Sensormontagefehler erkennen, die durch falsche Taschenabmessungen, beschädigte Kabel und beschädigte Sensorköpfe verursacht werden. Ein Prüfbericht mit der Sensor-Konfiguration kann per E-Mail versandt oder vom Gerät aus ausgedruckt werden. Dieses Gerät ermöglicht die Prüfung von bis zu 32 Sensoren auf einmal und kann nachweisen, ob eine Kraft auf den Sensor ausgeübt wurde.

#### 2. eDART-Software—Rohdaten-Viewer

Der eDART Rohdaten-Viewer zeigt den Status des Sensors an, entweder Gültig, Keine Antwort, Veraltet oder Ungültig.

- Ein gültiger Sensor hat Rohwerte, die sich ändern, wenn eine Kraft auf den Sensor ausgeübt wird; dies zeigt an, dass der Sensor ordnungsgemäß funktioniert.
- Ein "Keine Antwort"-Sensor kommuniziert nicht mit dem eDART; der Sensor kann abgeklemmt sein.
- Ein veralteter Sensor zeigt einen unbenutzten Sensor an.
- Ein ungültiger Sensor zeigt einen Ausfall entweder durch Over-range (Überlast) (Ovrng) oder Under-range (Unterlast) (Undrng) an. Ovrng zeigt an, dass sich die Kalibrierung des Sensors außerhalb der oberen Spezifikation zu stark in positiver Richtung verändert hat. Undrng zeigt an, dass sich die Kalibrierung des Sensors zu stark in negativer Richtung verändert hat, so dass der Sensor unter Last eine Zahl unter Null melden kann.

### KALIBRIERUNG

RJG empfiehlt, dass Sensoren jährlich kalibriert werden, aber die Notwendigkeit einer regelmäßigen Kalibrierung hängt weitgehend von der Genauigkeit für die Anwendung erforderlich ist und die Anforderungen der einzelnen Qualitätsmanagementsysteme und Branchenvorschriften.

RJG Sensoren werden zu halten Kalibrierung für Betriebsdauer ausgelegt. Die überwiegende Mehrheit Aufenthalt in einem 2% Genauigkeitsspezifikation, die für die meisten Kundenanwendungen ausreichend ist.

### HÄUFIGE FACTORS AFFECTING SENSOR NEUKALIBRIERUNG

#### 1. Erforderliche Anwendungsgenauigkeit

Einige Anwendungen erfordern eine höhere Genauigkeit als andere. Bei Verwendung HohlraumDruck Steuerelement auf einem präzisen Teil mit einem engen Verarbeitungsfenster, kann es wichtig sein, die Sensorkalibrierung aufrechtzuerhalten, um innerhalb von 1%.

Wenn einfach Erfassen kurze Einstellungen, Kalibrierung Verschiebungen 5% oder mehr toleriert werden. Als Bezugspunkt wird ein 2% Kalibrierungsfehler bedeutet, dass ein HohlraumDruck von 3,000 psi (207 bar) kann so niedrig wie 2,940 psi (203 bar), oder so hoch wie 3,060 psi (211 bar) lesen, die in den meisten Anwendungen unbedeutend ist. Für die meisten Anwendungen Kalibrierungsgenauigkeit 2% mehr als ausreichend ist, und wird durch RJG als Spezifikation für reparierte Sensoren verwendet.

#### 2. Quality System Regulations

Wenn US Food and Drug Administration (FDA) Qualitätssystemanforderungen erfüllt werden müssen, oder den anderen strengen Qualitätssysteme, Sensorkalibrierung erforderlich. Aber auch in diesen Fällen gibt es oft Flexibilität Richtlinien anpassen, um die Anforderungen der Anwendung gerecht zu werden.

#### 3. Sensorzyklus Count

In dem aggressivsten Umgebungen, dauert es mindestens 100,000 Zyklen für einen Sensor signifikanten Kalibrierungsfehler zu zeigen. In typischen Anwendungen, Kalibrierung für 500,000-1.000,000 Zyklen stabil bleiben. Selbst dann zeigen viele Sensoren im Feld mit mehreren Millionen Zyklen wenig Kalibrierungsverschiebung. Wenn ein Sensor in einem niedrigenVolumen Form, die weniger Zyklen, die Notwendigkeit für eine Neukalibrierung Sensor sieht, ist minimiert.

#### 4. Sensor laden

Je höher die Spitzenlast auf dem Sensor, desto mehr kann die Lade Noppe verschleiß und desto höher ist das Potential für eine Kalibrierungsverschiebung. NiedrigMacht Sensoren (125-Pfund Sensoren, zum Beispiel) zeigen, weniger als Kalibrierungsverschiebung hoheMacht Sensoren (2000-Pfund Sensoren); Sensoren, die am unteren Ende ihres liefMacht Bereich (weniger als 40% der vollen Skala) zeigt weniger Kalibrierungsverschiebung als Sensoren, den Laufes am oberen Ende ihres Bereichs.



## PRÜFUNG & KALIBRIERUNG (fortsetzung)

### 5. Betriebstemperatur

Je höher die Formtemperatur, desto größer ist das Potential für die Kalibrierung Verschiebung. Unterhalb 212 ° F (100 ° C) bleibt die Kalibrierung in der Regel stabil. Sensoren laufen bei 300-400 ° F (150-200 ° C) ein größeres Potential für permanente Kalibrierungsverschiebung haben überZeit

### 6. Visible Sensor Wear

Es ist normal, dass der Laden Noppe einige Verschleiß zu zeigen. Wenn jedoch das Verschleißmuster Hälfte des Durchmesser der Lade Noppe übersteigt, ist die Sensor-Kalibrierung wahrscheinlicher erheblich verschoben haben.

### 7. Sensor Nullpunktverschiebung

Das Nullpunktverschiebung aufgebracht ist das Lesen des Sensors ohne Last. Zwar nicht direkt auf die Sensorkalibrierung bezogen, hat die Nullpunktverschiebung Hinweis darauf geben, dass die Kalibrierung des Sensors suspekt sein kann.

### 8. abnormal Lesungen

Ein Sensor abnormal hoch oder niedrig im Verhältnis zu Vorlage zu lesen oder auf andere Sensoren kann ein Hinweis auf eine Kalibrierungsverschiebung sein. Bevor der Sensor wieder zu senden, Überprüfung auf andere häufigsten Ursachen für fehlerhafte Ablesungen, wie falsche Sensortasche Abmessungen Sensor Vorlast, Kontamination in der Sensortasche und Bindungs Auswerferstift aufgrund einer Fehlansrichtung, debris/contamination, oder Scheuern.

## GARANTIE

### RJG, INC. STANDARD-DREIJAHRESGARANTIE

RJG, Inc. ist von der Qualität und Robustheit der Hohlraumdrucksensoren MCSG-B-159-4000 überzeugt und bietet daher eine dreijährige Garantie auf alle Dehnungsmessstreifen und piezoelektrischen Hohlraumdrucksensoren von RJG. Für die Hohlraumdrucksensoren von RJG gilt eine dreijährige Garantie gegen Material- und Verarbeitungsfehler ab dem ursprünglichen Versanddatum. Die Garantie erlischt, wenn festgestellt wird, dass der Sensor Missbrauch oder Vernachlässigung ausgesetzt war, die über die normale Abnutzung im Feldeinsatz hinausgeht, oder wenn der Sensor vom Kunden geöffnet wurde. Diese neue Garantierichtlinie ist die großzügigste, die in der Branche der Werkzeuginnendruckensensoren angeboten wird, wobei ein Jahr am häufigsten vorkommt.

### PRODUKTHAFTUNGSAUSSCHLUSS

RJG, Inc. haftet nicht für die unsachgemäße Installation dieser Geräte oder anderer Geräte, die RJG herstellt.

Die ordnungsgemäße Installation der RJG-Ausrüstung beeinträchtigt nicht die ursprünglichen Sicherheitseigenschaften der Maschine. Die Sicherheitsmechanismen an allen Maschinen dürfen niemals entfernt werden.





## INSTALLATIONSFEHLER

### AUSWERFERSTIFT AUSGABEN

1. Pin Größe, erwarteter Druck, and/ or erwartete Temperatur nicht ausgewählten Sensor zu eigen.
  - Beziehen auf "Sensor and Ejector Pin Size" auf der betreffenden Seite 2.
2. Auswerferstift hinter Formoberfläche mit einem Winkel größer als 30 ° liegt (1 im rechten).
  - Winkel größer als 30 ° verursachen übermäßige Seitenbelastung Reibung und den Einfluss Sensorgenauigkeit.
3. Pin ist auf den Kopf eingraviert (2 im rechten).
  - Stiftköpfe müssen flach bleiben. Gravieren Stifte auf der Seite, falls erforderlich.

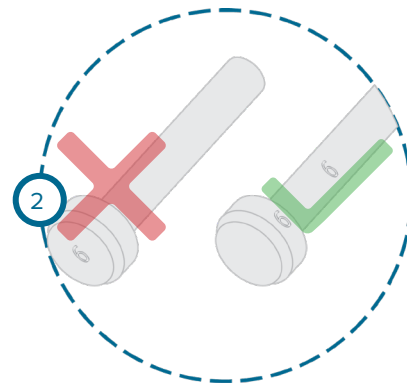
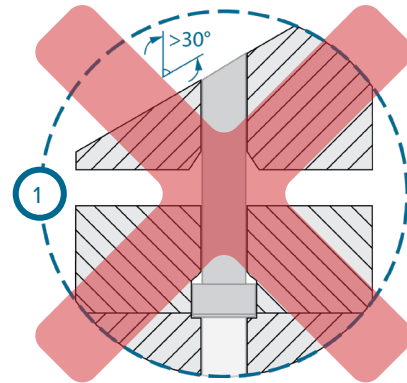

## INSTALLATIONSFEHLER (fortsetzung)

### SENSORKOPF PROBLEME

4. Auswerferstift Kopfdurchmesser größer ist als Sensortasche Durchmesser (1 im rechten) .

- Senkbohrung der Auswurfplatte oder den Bolzenkopf abzuzuschärfen ruht, daß der Stift auf dem Sensor Noppe lediglich sicherzustellen.

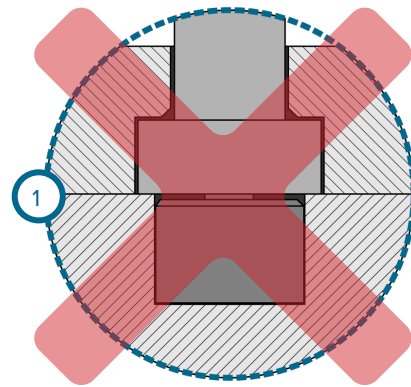

5. Sensorkopf installiert ist falsch (2 im rechten) .

- Der Sensor muss Noppe der Auswerferstift stellen. NICHT den Sensorkopf installieren upside-down.

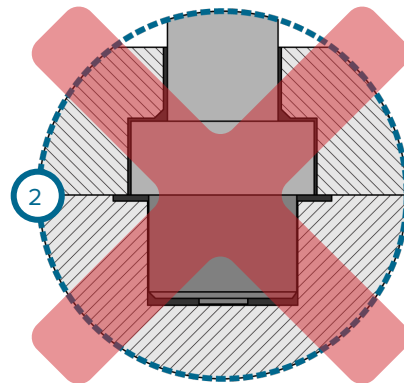

6. Sensor Tasche Oberfläche ist nicht glatt (3 im rechten) .

- Die Formoberfläche muss eine Oberfläche von  $\sqrt{32}$  oder besser; Die Sensortasche muß eine glatte Oberfläche aufweisen.

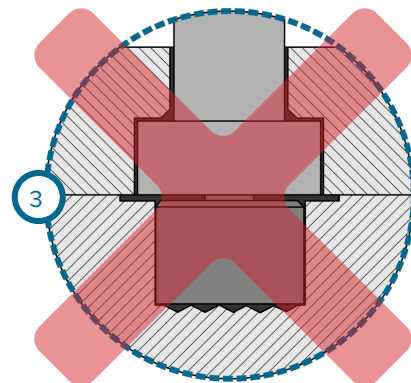

7. Sensor und Auswerferstift nicht senkrecht (4 im rechten) .

- Der Sensor und Auswerferstift muss senkrecht sein.

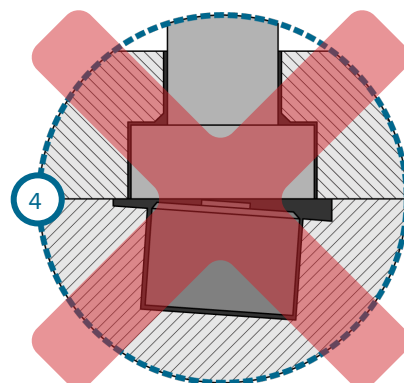

## INSTALLATIONSFEHLER (fortsetzung)

### GEHÄUSE UND KABELPROBLEME

8. Sensorkabel wird während der Formbaugruppe eingeklemmt(1 im rechten) .
9. Sensorgehäuse ist an der Oberfläche angebracht, den Temperaturbereich überschreitet.
  - Sie nicht die Lynx Fall auf Oberflächenmontage, die die empfohlene Temperaturbereich überschreitet. Wenden Sie sich an RJG Kunden-Support für high-temperature Anwendungen.

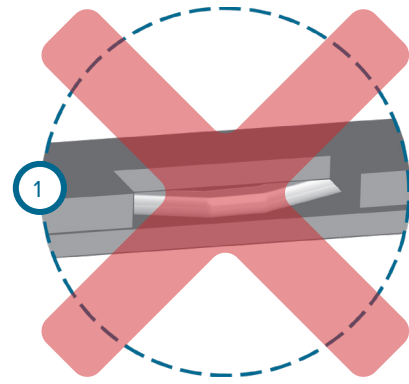

## KUNDENDIENST

Wenden Sie sich an den Kundendienst von RJG per Telefon oder E-Mail.

RJG, Inc. Kundendienst

Telefon: 800.472.0566 (gebührenfrei)

Telefon: +49 (0)6188 4469611

E-Mail: [globalcustomersupport@rjginc.com](mailto:globalcustomersupport@rjginc.com)

[www.rjginc.com/support](http://www.rjginc.com/support)

**Contact Support**

**General Questions** | RMA Request | Sensor Selection & Placement

Have a question? We're here for you! Be sure to check out our knowledge base first to see if you can find the answer to your question there. Or please feel free to reach out to our customer support team anytime at:  
Email: [support@rjginc.com](mailto:support@rjginc.com)  
Phone: +1(231) 933-8170 Or Toll Free: +1(800) 472-0566  
Or complete the form below:

<b>First Name *</b> First Name*	<b>Last Name *</b> Last Name*	<b>Company</b> Company*
<b>Job Title *</b> Job Title*	<b>Phone *</b> Phone Number*	<b>Email *</b> Email Address*

## VERWANDTE PRODUKTE

Das MCSG-B-159-4000 sind so ausgelegt , als ein System mit dem folgenden RJG, Inc. Produkte und die eDART Prozesssteuerungs- und Überwachungssystem verwendet werden.

### LYNX ACHTKANAL-DMS-SENSORPLATTE SG-8 53

Die Lynx Dehnungsmeßvorrichtung achtkanalige Sensorplatte SG-8(1 rechts) Mounts an der Form, eine einzelne Verbindung von acht Bereitstellen MCSG-B-159-4000 Sensoren in der Form zu dem eDART System.

### C-SG/LX8-S-0.5/1M/2M

Die Lynx Dehnungsmeßvorrichtung achtkanalige Verbindungskabel C-SG/ LX8-S-0.5/1M/2M(2 (Rechts)der Lynx Dehnungsmeßvorrichtung achtkanalige Sensorplatte SG-8 auf die Lynx achtkanalige Dehnungsmeßvorrichtung Adapter mit Form ID SG/LX8-S-ID; in 0,5, 1,0 und 2,0 Metern (1,5, 3,0 und 6,0) Längen.

### LYNX ACHTKANAL-DMS-SENSORADAPTER MIT WERKZEUG-ID SG/LX8-S-ID

Die Lynx achtkanalige Dehnungsmeßvorrichtung Adapter mit Form ID SG/LX8SID (3 Rechts)Schnittstellen , um die MCSG-B-159-4000 Reihe von Sensoren zum eDART System.



## ÄHNLICHE PRODUKTE

RJG, Inc. bietet eine breite Palette von Hohlraumdrucksensoren für jede Anwendung - Dehnungsmessstreifen, einkanalig, mehrkanalig und digital.

### LYNX™ MEHRKANAL DMS SENSOR

Die Lynx Mehrkanal-DMS-Sensoren MCSG-B-127-125/500/2000 (1 rechts) bieten dieselbe DMS-Technologie und indirekte Installation wie die MCSG-B-159-4000-Sensoren, jedoch mit einem kleineren Druck Schwellen (125 lb. [0.56 kN], 500 Pfund. [2.22 kN], und 2.000 Pfund. [8.90 kN]). Die reduzierte Druck Bereiche ermöglichen die MCSG-B-127-125/500/2000 einen kleineren Sensorkopf als sein Gegenstück und benötigt daher weniger Platz in der Form für die Installation.

### LYNX EMBEDDED-SENSOREN

Die Lynx eingebettete Sensoren (2 rechts) LES-B-127-50/125/500/2000 Elektronik und Köpfe in die eingebetteten Klemme Platte, die Beseitigung außerhalb Verkabelung. Jede Platte enthält einen einzigen Verbinder, der bis vierundzwanzig Sensoren Platz bietet. Ausschließlich für die Verwendung mit dem RJG eDART System sind alle Sensoren voll funktionsfähig und richtig mit einer einzigen Kabelverbindung von der Form an die Steuer eDART Prozesses mit dem Namen und Überwachungssystem.

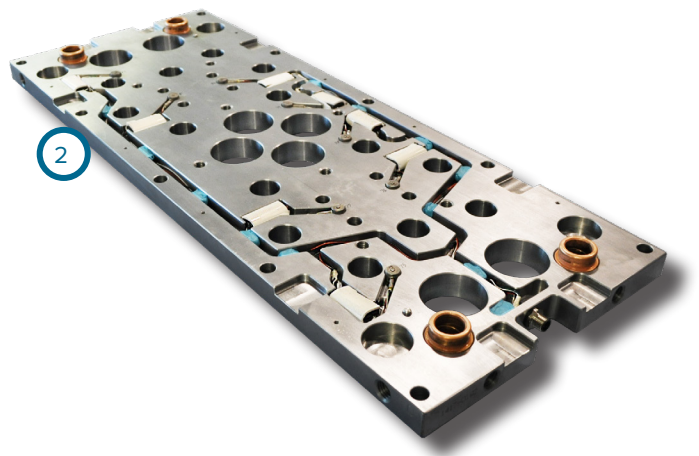



## STANDORTE / NIEDERLASSUNGEN

### USA

#### RJG USA (HAUPTSITZ)

3111 Park Drive  
Traverse City, MI 49686  
Telefon +01 231 947-3111  
Fax +01 231 947-6403  
sales@rjginc.com  
www.rjginc.com

### IRLAND/GB

#### RJG TECHNOLOGIES, LTD.

Peterborough, England  
Telefon +44(0)1733-232211  
info@rjginc.co.uk  
www.rjginc.co.uk

### MEXIKO

#### RJG MEXIKO

Chihuahua, Mexiko  
Telefon +52 614 4242281  
sales@es.rjginc.com  
es.rjginc.com

### SINGAPUR

#### RJG (S.E.A.) PTE LTD

Singapur, Republik Singapur  
Telefon +65 6846 1518  
sales@swg.rjginc.com  
en.rjginc.com

### FRANKREICH

#### RJG FRANKREICH

Arnithod, Frankreich  
Telefon +33 384 442 992  
sales@fr.rjginc.com  
fr.rjginc.com

### CHINA

#### RJG CHINA

Chengdu, China  
Telefon +86 28 6201 6816  
sales@cn.rjginc.com  
zh.rjginc.com

### DEUTSCHLAND

#### RJG GERMANY GMBH

Karlstein, Deutschland  
Telefon +49 (0) 6188 44696 11  
sales@de.rjginc.com  
de.rjginc.com

### KOREA

#### CAEPRO

Seoul, Korea  
Telefon +82 02-2113-1870  
sales@ko.rjginc.com  
www.caepto.co.kr